



*APARATOS DE ELEVACIÓN Y TRANSPORTE*

**CATÁLOGO GENERAL 2016**





*Más de 50 años  
de experiencia*



ISO 9001

BUREAU VERITAS  
Certification







Son ya más de 50 años los que **JAGUAR** lleva dedicados a la fabricación y comercialización de maquinaria de elevación.

Durante este tiempo de actividad hemos acumulado una experiencia comercial, técnica y productiva que nos garantiza una posición privilegiada, tanto en el mercado nacional como para la exportación.

Nuestro agradecimiento a todos los clientes y amigos que, con su apoyo y consejo, han hecho posible esta magnífica realidad.



### APARATOS MANUALES

Pág. 08 - 19



08

POLEAS MANUALES  
SERIE 630



09

POLEAS MANUALES  
SERIE 650



10

CARROS PORTAPOLEAS  
SERIE 500



11

CARROS PORTAPOLEAS  
DE DOBLE EJE  
SERIE 520



12

CARROS ACOPLADOS  
SERIE 530



13

PINZAS DE ANCLAJE  
MODELO BC

### GARRAS DE ELEVACIÓN Y ELEVADORES MAGNÉTICOS

Pág. 22 - 39



22

GARRAS ARTICULADAS  
MODELO "BT"



23

GARRAS FIJAS  
MODELO "B"



24

GARRAS ELEVACIÓN  
HORIZONTAL  
MODELO "D"



25

GARRAS DE HUSILLO  
MODELO "WF"



26

GARRAS PARA REDONDOS  
MODELO R



27

GARRAS PARA INOXIDABLE  
MODELO "BTX"



28

GARRAS PARA VIGAS  
MODELO "BV"



29

GARRAS QUE NO MARCAN  
MODELO "BNM"

### ELEVACIÓN, TRANSPORTE Y PESAJE

Pág. 42 - 52



42

TORNOS MURALES  
MODELO "TA"



43

CABESTRANTES ELÉCTRICOS  
MODELO "TE"



44

GATOS CREMALLERA  
MODELO "GC"



45

GATOS HIDRÁULICO DE UÑA  
MODELO "AGATU"



46

GATOS HIDRÁULICOS DE BOTELLA  
MODELO "AGAUN"

### ESLINGAS Y ACCESORIOS

Pág. 54 - 70



54

ACCESORIOS  
GRADO 80



60

ESLINGAS DE 1 RAMAL DE CADENA  
GRADO 80



60

ESLINGAS DE 2 RAMALES DE CADENA  
GRADO 80



61

ESLINGAS DE 3 RAMALES DE CADENA  
GRADO 80



61

ESLINGAS DE 4 RAMALES DE CADENA  
GRADO 80



62

ESLINGAS DIVERSAS DE CADENA  
GRADO 80



63

ACCESORIOS  
GRADO 100

### ELEMENTOS DE AMARRE Y BALANCINES

Pág. 72 - 81



72

GRILLETES DE ALTA RESISTENCIA  
UNE-EN 13889



73

ANILLAS DE TRANSPORTE SOLDABLES  
MODELO "PHAS"



74

CÁNCAMOS GIRATORIOS  
MODELO "PHCG"



75

CÁNCAMOS MACHO  
MODELO "PHCM"



76

CÁNCAMOS HEMBRA  
MODELO "PHCH"

### POLIPASTOS ELÉCTRICOS

Pág. 84 - 97



84

DE CADENA  
MODELO "EC4"



85

DE CADENA  
MODELO "ECT4"



86

DE CADENA CON CARRO A CADENA O EMPUJE  
MODELOS "ECG4 - ECTG4 ECP4 - ECTP4"



87

DE CADENA CON CARRO ELÉCTRICO  
MODELO "ECE4 - ECTE4"



88

DE CADENA  
MODELO "ECC4"



89

CON CARRO A CADENA O EMPUJE  
MODELO "ECG4 - ECCP4"



90

DE CADENA  
MODELO "ECH4"





14

**POLIPASTOS DE PALANCA**  
SERIE 900



15

**POLIPASTOS DE PALANCA**  
SERIE 600



16

**ELEVADORES TIRADORES**  
SERIE 640



17

**RUEDAS CREMALLERAS**  
MODELO RU



18

**TIRADORES DE CABLE**  
MODELO TCAL CUERPO ALUMINIO



19

**TIRADORES DE CABLE**  
MODELO TCH CUERPO ACERO



30

**GARRAS PARA BLOQUES**  
MODELO "BL"



31

**GARRAS VERTICALES PARA TUBOS**  
MODELO "BTV"



32

**GARRAS HORIZONTALES PARA TUBOS**  
MODELO "DH"



33

**PINZAS PARA BIDONES**  
MODELO "PBID"



34

**GANCHOS PARA BIDONES**  
MODELOS "GBID"



35

**GARRAS PARA BIDONES**  
MODELO "GABID"



36

**GARRAS PARA RAILES**  
MODELO "RA"



37

**TENSORES DE CARRACA**  
MODELOS "PTG" Y "ATC"



38

**ELEVADORES MAGNÉTICOS**  
MODELOS "EM" Y "EMF"



47

**TANQUETAS DE TRANSPORTE**  
MODELO "ATACA"



48

**KIT DE TANQUETAS**  
MODELO "AKT"



49

**PALANCAS ELEVADORAS**  
MODELO "APAEL"



50

**GANCHOS PESADORES MINI**  
MODELO "MGPI"



51

**GANCHOS PESADORES MEDIUM**  
MODELO "GPJM"



52

**GANCHOS PESADORES**  
MODELO "GPJ"



67

**ESLINGAS DE 1 RAMAL DE CADENA**  
GRADO 100



67

**ESLINGAS DE 2 RAMALES DE CADENA**  
GRADO 100



67

**ESLINGAS DE 3 RAMALES DE CADENA**  
GRADO 100



67

**ESLINGAS DE 4 RAMALES DE CADENA**  
GRADO 100



68

**ESLINGAS DIVERSAS DE CADENA**  
GRADO 100



69

**ESLINGAS POLIESTER PLANAS**  
MODELO "JP"



70

**ESLINGAS POLIESTER REDONDAS**  
MODELO "JR"



77

**BALANCINES**

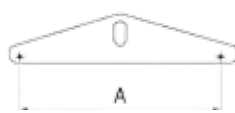

78

**BALANCINES TIPO BOX**



79

**GANCHOS C**



80

**SOPORTE BALANCINES**

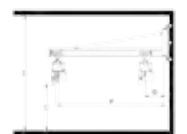

81

**PLUMA MURAL**



91

**DE CADENA CON CARRO A CADENA O EMPUJE**  
MODELO "ECGH4 - ECPH4"



92

**DE CADENA CON CARRO ELÉCTRICO**  
MODELO "ECEH4"



93

**DE CADENA**  
MODELO "ECCH4"



94

**DE CADENA CON CARRO A CADENA O EMPUJE**  
MODELO "ECCPH4 - ECCGH4"



95

**DE CADENA CON CARRO ELÉCTRICO**  
MODELO "ECCEH4"



96

**DE CADENA**  
MODELO "COMPACT"



97

**MINI ELÉCTRICO DE CABLE**  
MODELO "ME"



# APARATOS MANUALES



SERIE 630 POLEAS MANUALES	08
SERIE 650 POLEAS MANUALES CON LIMITADOR DE CARGA	09
SERIE 500 CARROS PORTAPOLEAS	10
SERIE 520 CARROS PORTAPOLEAS DE DOBLE EJE	11
SERIE 530 CARROS ACOPLADOS	12
MODELO BC PINZAS DE ANCLAJE	13
SERIE 900 POLIPASTOS DE PALANCA "PALFER"	14
SERIE 600 POLIPASTOS DE PALANCA "PALFER LIGERO"	15
SERIE 640 ELEVADORES TIRADORES "PULLER"	16
MODELO RU RUEDAS CREMALLERA	17
MODELO TCAL TIRADORES DE CABLE CUERPO ALUMINIO	18
MODELO TCH TIRADORES DE CABLE CUERPO ACERO	19

# SERIE 630 POLEAS MANUALES



Las poleas diferenciales "JAGUAR" son unos aparatos manuales que combinan, calidad, seguridad y rendimiento. Son ligeras de peso y de dimensiones reducidas, siendo su manejo muy sencillo.

Los ganchos de suspensión y carga están forjados en acero de alta resistencia y van provistos de pestillos de seguridad, pudiendo rotar 360°. Los discos de freno son de doble guarnición y no contienen partículas metálicas ni materiales tóxicos.

Las cadenas de eslabones están fabricadas en acero de alta resistencia y cumpliendo las normas nacionales e internacionales vigentes.

Todos los polipastos manuales de cadena JAGUAR se prueban por encima de su capacidad nominal. Cada polipasto se entrega con un certificado de prueba donde consta el número de serie y con un manual de instrucciones que contiene la Declaración de Conformidad CE.



**Nota:** Las poleas diferenciales JAGUAR no están diseñadas para la elevación de personas y no deben ser utilizados con este fin.

**OPCIONAL:**

- Bolsa recoge cadena.
- Cadenas en acero inoxidable.
- Bolsa recogedor de cadena y muy práctica para el transporte del polipasto manual.



Capacidad (t.)	Nº de ramales	Fuerza (N)	Peso con 3 m. (Kg.)	Peso mts. más elevac.	Abertura ganchos (mm.)	Dimensiones			
						A	B	C	D
250	1	220	3,5	1,29	15	230	100	110	109
500	1	260	8	1,50	23	307	120	116	122
1.000	1	320	11	1,69	27	360	147	134	150
1.500	1	390	15,2	2,04	30	420	180	146	184
2.000	2	330	15,8	2,44	35	440	170	134	150
3.000	2	400	22,4	3,14	40	504	204	146	184
4.000	2	430	39	5,34	45	616	252	176	226
5.000	2	430	39	5,34	45	616	252	176	226
7.500	3	440	58	7,84	50	740	370	176	226
10.000	4	440	68	9,74	50	800	410	176	226
15.000	6	460	125	15,68	75	1020	410	215	226
20.000	8	440x2	154	19,48	75	980	620	230	226

## ACCESORIOS RECOMENDADOS



**BOLSA RECOGE CADENA**



**CARRO TIPO A**  
SERIE 500  
Pág. 10



**PINZAS DE ANCLAJE**  
MODELO BC  
Pág. 13



**CADENA INOXIDABLE**



**BOLSA TRANSPORTE**



# SERIE 650 POLEAS MANUALES CON LIMITADOR DE CARGA

La polea diferencial **JAGUAR SERIE 650** está diseñada para ofrecer al usuario la mayor comodidad y seguridad durante su uso teniendo como principales ventajas.

Características:

- Pestillos de seguridad forjados.
- Doble cubierta para proteger de la lluvia y el barro.
- Nuevo guiado permanente de la cadena de carga.
- Nuevos desarrollos de los engranes y rodamientos para obtener un menor esfuerzo al izar las cargas.
- Sistema antibloqueo de la cadena de mano.
- Limitador de carga.



**Nota:** Las poleas diferenciales JAGUAR no están diseñadas para la elevación de personas y no deben ser utilizados con este fin.

**OPCIONAL:**

- Cadenas en acero inoxidable.

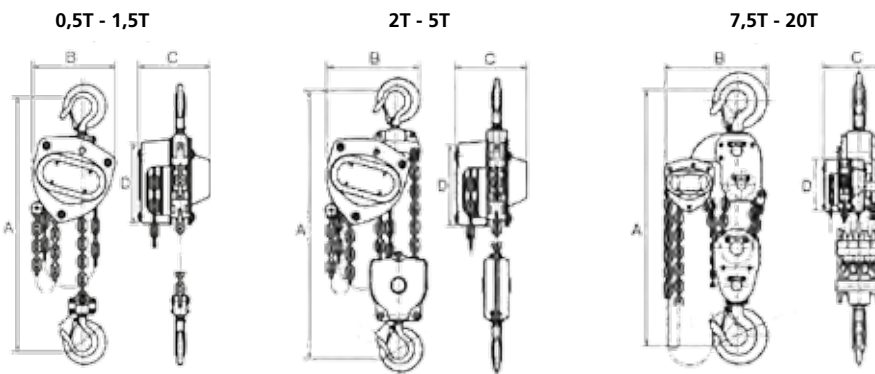

Capacidad (Kg.)	Nº de ramales	Fuerza (N)	Peso con 3 m. (Kg.)	Peso mts. más elevac.	Abertura ganchos (mm.)	Dimensiones			
						A	B	C	D
500	1	240	10	1,50	23	330	142	132	148
1.000	1	250	12	1,69	25	357	155	155	164
1.500	1	265	18	2,54	26	391	172	177	181
2.000	2	260	17	2,44	28	464	176	157	164
3.000	2	290	27	4,14	33	506	210	177	181
5.000	2	360	42	5,34	40	677	248	189	238
7.500	3	370	56,5	7,54	53	740	330	189	238
10.000	4	385	78	9,74	54	700	463	189	238
15.000	6	400	96	14,14	80	1.000	420	225	238
20.000	8	410	160	19,48	80	1.000	630	230	238

## ACCESORIOS RECOMENDADOS



**CARRO TIPO A**  
SERIE 500  
Pág. 10



**PINZAS DE ANCLAJE**  
MODELO BC  
Pág. 13



**CADENA INOXIDABLE**



**BOLSA TRANSPORTE**

# SERIE 500 CARROS PORTAPOLEAS

Tipo A



Tipo B



Estos carros se pueden suministrar en dos tipos diferentes, el tipo "A", con mando por cadena y el tipo "B", sin mando o de empuje.

Las ruedas son de acero forjado montadas sobre rodamientos de bolas. Mediante las arandelas de

separación es ajustable a una gran variedad de anchuras y perfiles de viga (IPN, IPE e HEB).

Todos los carros van provistos de protección contra caída e inclinación de acuerdo con la norma DIN 15018 y con las Directivas sobre Maquinaria.



**Nota:** Los carros JAGUAR no están diseñados para la translación de personas.

**OPCIONAL:**

- Cadena de mando en acero inoxidable.

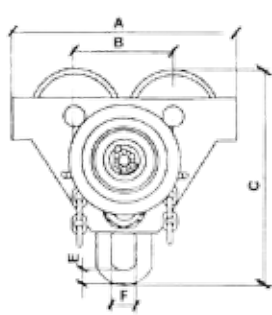

Tipo A

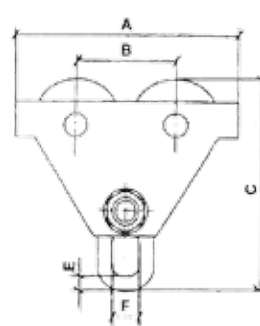
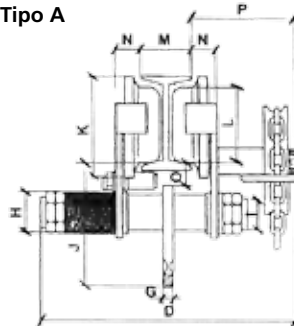

Tipo B

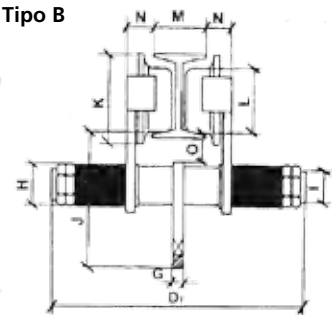

Carga máx. de trabajo (Kg.)	Radio mínimo en (m.)	Ancho de viga (mm.)	Peso		Principales dimensiones en (mm.)															
			Sin mando	Con 3 m.	A	B	C	D	D <sup>1</sup>	E	F	G	H	I	J	K	L	N	O	P
250	1,00	"B" 50 - 133 "A" 50 - 143	5,1	8,9	195	94	193	263	207	16	25	10	20	M.20	125	77	57	20	26	82
500	1,00	"B" 50 - 133 "A" 50 - 143	5,1	8,9	195	94	193	263	207	16	25	10	20	M.20	125	77	57	20	26	82
1.000	1,50	"B" 58 - 150 "A" 58 - 158	8,4	12,4	236	120	210	300	242	15	28	12	24	M.24	132	90	66	24	14	90
1.500	2,00	"B" 74 - 176 "A" 74 - 187	12,9	16,5	273	135	234	333	280	16	33	16	27	M.27	140	105	75	28	20	91
2.000	2,00	"B" 74 - 176 "A" 74 - 187	12,9	16,5	273	135	234	333	280	16	33	16	27	M.27	140	105	75	28	20	91
3.000	2,50	"B" 74 - 184 "A" 74 - 197	21	25,2	319	150	295	352	300	15	35	16	32	M.30	180	130	96	32	30	98
4.000	2,50	"B" 90 - 203 "A" 90 - 218	50	38,8	367	170	330	385	355	22	41	20	38	M.36	198	150	113	35	35	95
5.000	2,50	"B" 90 - 203 "A" 90 - 218	55	38,8	367	170	330	385	355	22	41	20	38	M.36	198	150	113	35	35	95
7.500	3,00	"B" 119 - 203 "A" 119 - 200	89	70,5	455	205	420	395	405	30	65	30	52	M.45	265	180	128	42	35	105
10.000	3,00	"B" 119 - 203 "A" 119 - 200	93	70,5	455	205	420	395	405	30	65	30	52	M.45	265	180	128	42	35	105
15.000	3,50	144 - 203	-	235	642	300	622	480	-	70	110	35	75	M. 60	385	274	200	68	55	165
20.000	3,50	144 - 203	-	245	642	300	622	480	-	70	110	35	75	M. 60	385	274	200	68	55	165

## ACCESORIOS RECOMENDADOS



POLEAS MANUALES  
SERIE 630  
Pág. 8

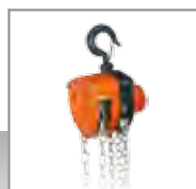

POLEAS MANUALES  
SERIE 650  
Pág. 9



POLIPASTO ELÉCTRICO  
MODELO EC4  
Pág. 84

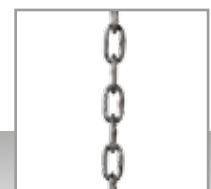

CADENA DE MANDO  
INOXIDABLE

# SERIE 520 CARROS PORTAPOLEAS DE DOBLE EJE

Los carros para anchos especiales se pueden suministrar en dos tipos diferentes "A" con carro a cadena y "B" sin mando de empuje.

Estos carros se adaptan a una gran variedad de anchuras (IPN, IPE, HEB). La particularidad de estos carros serie 520 es su doble eje que le permite adaptarse hasta anchos de viga de 300 m/m.



**Nota:** Los carros JAGUAR no están diseñados para traslación de personas y no deben ser utilizados con este fin.

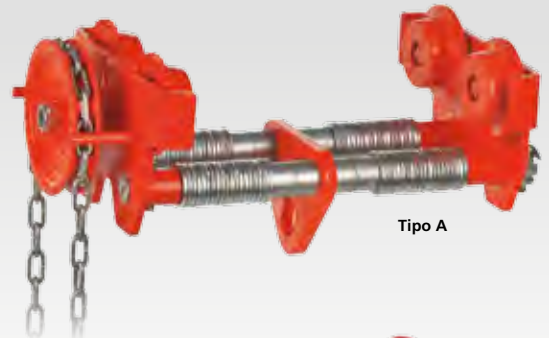

Tipo A

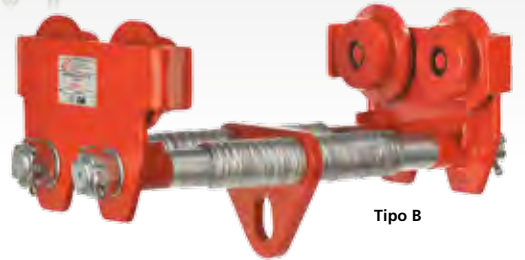

Tipo B

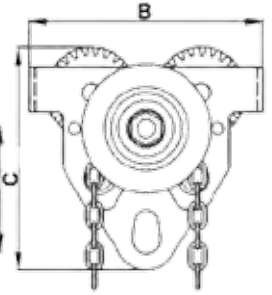
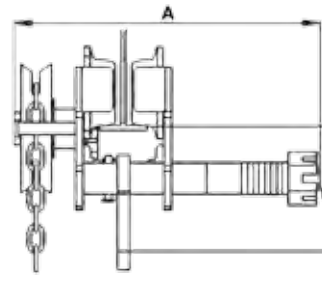
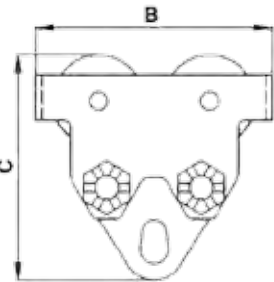
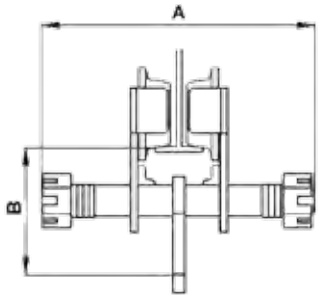

Carga máx. de trabajo (Kg.)	Ancho de viga (mm.)	Peso		A		B	C
		Sin mando	Con 3 m.	Sin mando	Con 3 m.		
500	50 - 203	7,5	11	330	350	200	190
1.000	64 - 305	13	16	430	475	240	210
2.000	88 - 305	20	24	455	485	268	236
3.000	100 - 305	34	38	465	495	320	250
5.000	114 - 305	46	51	495	530	370	333
10.000	124 - 305	89	106	462	525	460	447

## ACCESORIOS RECOMENDADOS



POLEAS MANUALES  
SERIE 630  
Pág. 8



POLEAS MANUALES  
SERIE 650  
Pág. 9



POLIPASTO ELÉCTRICO  
MODELO EC4  
Pág. 84



# SERIE 530 CARROS ACOPLADOS



Tipo A

Estos carros acoplados son la combinación de una polea diferencial JAGUAR y de un carro portapoleas, permitiendo obtener un espacio muy reducido bajo la viga.

Estos carros se pueden suministrar en dos tipos diferentes, el tipo "A", con mando por cadena y el tipo "B", sin mando o de empuje.

Las ruedas son de acero forjado montadas sobre rodamientos de bolas.

Mediante las arandelas de separación es ajustable a una gran variedad de anchuras y perfiles de viga (IPN, IPE e HEB).

Todos los carros van provistos de protección contra caída e inclinación de acuerdo con la norma DIN 15018 y con las Directivas sobre Maquinaria.



**Nota:** Las poleas diferenciales y los carros JAGUAR no están diseñadas para la elevación de personas y no deben ser utilizados con este fin.

**OPCIONAL:**

- Cadenas en acero inoxidable.



Tipo B

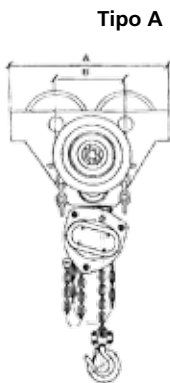

Tipo A

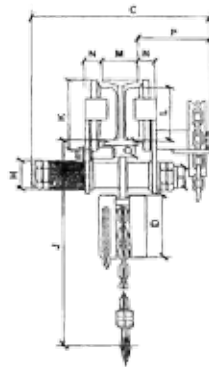

Tipo B

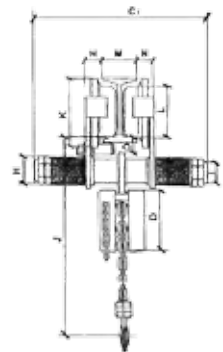

Carga máx. de trabajo (Kg.)	Radio mínimo en m.	Desde ancho de viga (M*)	Peso		Principales dimensiones en (mm.)													
			Sin mando	Con 3 m.	A	B	C	C'	D	E	H	I	J	K	L	N	O	P
250	1,00	50-140	12	18	212	102	325	235	125	22	36	M.24	315	83	58	22	33	128
500	1,00	50-140	13	20	212	102	325	235	125	22	36	M.24	315	83	58	22	33	128
1.000	1,50	58-140	22	29	256	120	340	265	143	28	46	M.30	360	101	75	24	26	124
1.500	2,00	74-165	36	42	300	138	380	295	178	30	55	M.36	430	127	91	28	29	132
2.000	2,00	74-165	36	45	300	138	380	295	143	34	55	M.36	465	127	91	28	29	132
3.000	2,50	74-203	54	64	350	158	450	335	178	39	65	M.42	540	147	111	32	34	152
4.000	2,50	90-203	81	91	380	175	470	355	210	42	75	M.48	650	161	123	35	54	155
5.000	2,50	90-203	88	99	380	175	470	355	210	42	75	M.48	650	161	123	35	54	155
7.500	3,00	119-203	149	162	455	205	480	405	210	56	75	M.60	860	190	150	48	52	179
10.000	3,00	119-203	161	171	455	205	480	405	210	56	75	M.60	860	190	150	48	52	179

## ACCESORIOS RECOMENDADOS



CADENA INOXIDABLE



BOLSA RECOGE CADENA

# MODELO BC PINZAS DE ANCLAJE

La pinza de anclaje **JAGUAR** se ajusta rápido y seguro a los perfiles de acero IPN, IPE, etc...

Se puede utilizar como un sistema rápido y seguro en la suspensión de poleas diferenciales **JAGUAR** y polipastos de palanca **PALFER-JAGUAR**.

- Colocación sencilla y rápida.
- Permite una amplia gama de perfiles.
- Fijación segura mediante un eje roscado de bloqueo.

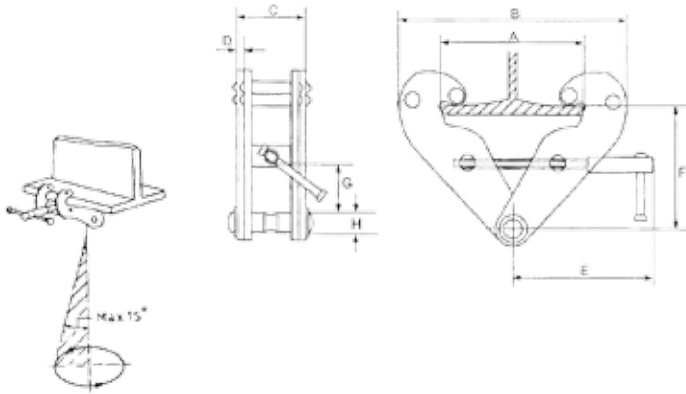
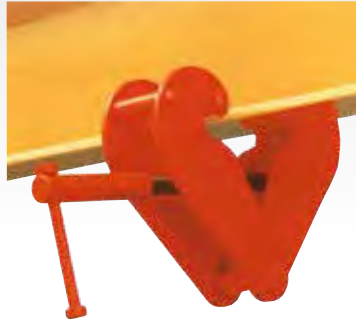

Modelo	Capacidad	Ancho de viga (M*)	Peso (Kg.)	Principales dimensiones en (mm.)									
				A máx.	B mín.	B máx.	C	D	E	F máx.	F mín.	G mín.	H
BC010	1.000	75 a 230	3,5	277	180	370	66	4	220	160	105	25	25/20
BC020	2.000	75 a 220	5	260	200	370	74	6	230	155	108	25	25/23
BC030	3.000	80 a 320	9	388	225	500	103	8	273	239	163	47	32/24
BC050	5.000	90 a 320	11	375	225	490	110	10	273	239	170	50	34/30
BC0100	10.000	90 a 320	15	375	267	510	120	12	283	235	168	40	44/40

## ACCESORIOS RECOMENDADOS



**POLEAS MANUALES**  
SERIE 630  
Pág. 8



**POLIPASTO ELÉCTRICO**  
MODELO EC4  
Pág. 84



**POLIPASTO DE PALANCA**  
SERIE 900  
Pág. 14



**GANCHO DE SEGURIDAD GIRATORIO**  
Pág. 54

# SERIE 900 POLIPASTOS DE PALANCA "PALFER"

Es la herramienta de más alta calidad en su tipo, ideal para trabajos en espacios reducidos, donde priman la versatilidad y la eficacia. Está diseñado para manipular cargas en elevación y arrastre.

Es ligero, robusto y resistente al desgaste, además de su cadena de alta resistencia. Su estructura de acero, la caja de engranes y la tapa son robustas y resistentes a los impactos.

El control efectivo de la carga está asegurado por un freno mecánico que

la retiene en cualquier punto y la libera cuando hace falta.

Su sencillo diseño asegura un económico mantenimiento, sin que se requieran herramientas especiales.

Mejoras del **SERIE 900**:

- Nuevo acabado superficial para una mayor durabilidad.
- Guiado permanente de la cadena.
- Ganchos más robustos con pestillos de seguridad forjados.



### CAPACIDADES:

0,25 - 0,50 - 0,75 - 1,5 - 3 - 6 - 9 TON

### OPCIONAL:

- Cadenas en acero inoxidable.
- Limitador de carga (a partir de 750 Kg.)
- Ganchos astillero.
- Final de cadena ajustable.

0,25 - 0,50 - 0,75 - 1,5 - 3 TON

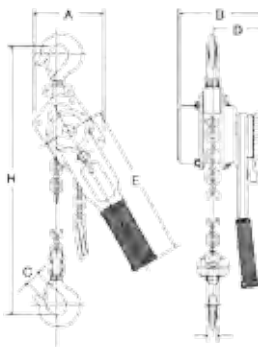

6 TON

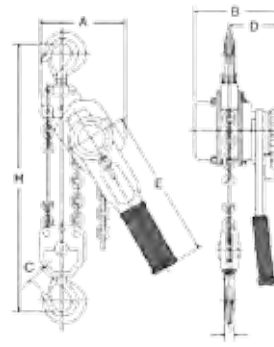

9 TON

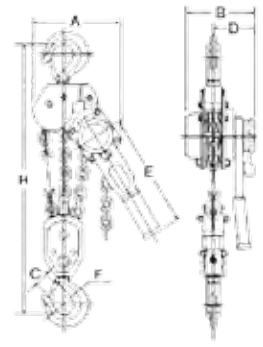

Capacidad (Kg.)	Nº de ramales	Fuerza (N)	Peso con 1,5 m.(Kg.)	H mínima (mm.)	Principales dimensiones en (mm.)					
					A	B	C	D	E	F
250	1	260	2,3	245	65	92	24	70	170	32
500	1	320	6,2	310	125	110	22	84	278	35
750	1	160	7	330	120	148	25	88	280	37
1.500	1	180	13	420	160	185	28	100	380	43
3.000	1	310	20	500	185	205	33	110	415	50
6.000	2	330	29	650	230	205	40	110	415	60
9.000	3	400	44	750	330	205	57	110	415	85

## ACCESORIOS RECOMENDADOS



**PINZAS DE ANLAJE**  
MODELO BC  
Pág. 13



**GARRA DE HUSILLO**  
MODELO WC  
Pág. 25



**GANCHOS ASTILLERO**



**FINAL DE CADENA AJUSTABLE**



# SERIE 600 POLIPASTOS DE PALANCA "PALFER LIGERO"

El polipasto de palanca "Palfer JAGUAR" serie 600 ligero es la herramienta ideal para trabajos en espacios reducidos donde priman la versatilidad y la eficacia.

Gracias a su menor tamaño a su palanca mas corta y robusta es perfecta para ser utilizada en espacios donde otros aparatos similares no pueden.

Los polipastos "Palfer JAGUAR" SERIE 600 ligero vienen provistos de una bolsa que facilita su transporte y posterior guardado.

- Tamaño mas reducido.
- Palanca mas corta.
- Ø cadena menor, mas ligera y manejable.
- Gancho con pestillos de seguridad forjados.
- Bolsa de transporte (excepto 5.000 Kg).



**CAPACIDADES:**  
0,75 - 1,5 - 2,5 - 5 TON

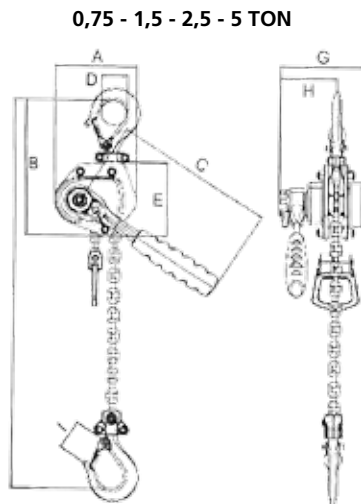

Capacidad (Kg.)	Esfuerzo max. sobre palanca (N)	Nº de ramales	Peso neto 1,5 m (Kg.)	Principales dimensiones en (mm.)								
				A	B	C	D	E	F mín.	G	H	I
750	220	1	4,5	121	201	230	39	110	310	124	84	26
1.500	240	1	7,5	141	235	230	45	136	345	159	90	30
2.500	330	1	13,4	177	286	335	52	167	410	183	100	35
5.000	330	2	23,7	177	347	335	63	167	590	183	100	38

## ACCESORIOS RECOMENDADOS



**PINZAS DE ANCLAJE**  
MODELO BC  
Pág. 13



**GARRA DE HUSILLO**  
MODELO WC  
Pág. 25

## SERIE 640 ELEVADORES TIRADORES "PULLER"



El elevador tirador **PULLER "CM-JAGUAR"** es un aparato portátil, ligero de peso, manejado mediante un mango de trinquete. Las piezas fundidas de aleación de aluminio han hecho que su peso haya disminuido considerablemente, sin detrimento de su potencia (el aparato de 3/4 de tonelada pesa solamente 6,30 kg.) Se utiliza para mover cualquier objeto, en dirección horizontal o vertical, o hacia cualquier ángulo.

En caso necesario, puede ser también utilizado en dirección ascendente o descendente. Un freno de carga automático tipo fricción sostiene la carga con seguridad en cualquier punto. La extraña flexibilidad de la cadena soldada **"CM-ALLOY"** hace que este **PULLER** se adapte a una gran variedad de aplicaciones aumentando, por otra parte, la facilidad de su manipulación y almacenamiento.



**Nota:** adaptación a una gran variedad de aplicaciones aumentando, por otra parte, la facilidad de su manipulación y almacenamiento.

750 Kg.



1.500 Kg.



3.000 Kg.



6.000 Kg.



Carga máx. de trabajo (Kg.)	Elevación estándar m.	Esfuerzo máx. sobre la palanca (Kg.)	Peso neto (Kg.)	Número de ramales	Distancia mín. entre ganchos (mm.)	Largo de la palanca (mm.)
750	1,50	26	6,3	1	274	540
1.500	1,50	38	10,8	1	363	540
3.000	1,50	43	15,4	2	432	540
6.000	1,50	44	29,5	4	543	540

### ACCESORIOS RECOMENDADOS



**PINZAS DE ANCLAJE**  
MODELO BC  
Pág. 13



**GARRA DE HUSILLO**  
MODELO WC  
Pág. 25

# MODELO RU RUEDAS CREMALLERAS

Estas ruedas son de chapa de acero perfiladas y embutidas, estando **PATENTADA** su fabricación.

Su uso es muy diverso, pudiendo emplearse en los sitios que sea necesario el mando a distancia, como por ejemplo en las maniobras de válvulas a mucha altura, etc.

Se suministra con el moyú ciego, para poder hacer el agujero, rosca o chavetero que a uno le sea necesario, o también se suministra sin moyú.

Estas ruedas de cremallera tienen un peso muy liviano, siendo las óptimas para los sitios en que existe riesgo de golpes o caídas, pues al ser de acero estampado no tiene peligro de rotura.

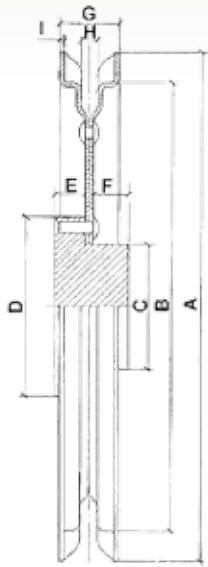

Diámetro exterior (mm.)	Número de eslabones	Diámetro de cadena	Principales dimensiones en (mm.)									Peso neto (Kg.)
			A	B	C	D	E	F	G	H	I	
160	8	6	160	128	50	74	15	10	30	8	2	1,2
210	11	6	210	177	50	74	17	8	31	8	2	1,6
225	12	6	225	195	64	94	12	18	31	8	2	2,6
260	14	6	260	230	64	94	15	17	31	8	2	3,1
300	16	6	300	264	64	94	15	15	33	8	3	4,2
350	19	6	350	314	64	94	15	15	33	8	3	5,6
400	22	6	400	368	64	94	15	15	33	8	3	7,3
450	25	6	450	416	64	94	15	15	33	8	3	10,1
500	28	6	500	466	64	94	15	15	33	8	3	12,2

## ACCESORIOS RECOMENDADOS

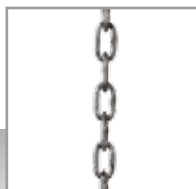

CADENA DE MANDO

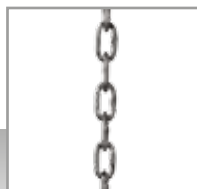

CADENA DE MANDO INOXIDABLE



# MODELO TCAL TIRADORES DE CABLE CUERPO ALUMINIO

El tirador de cable **JAGUAR** es un aparato ligero y portátil adecuado para tirar, elevar, tensar y asegurar cargas.

Su uso es imprescindible para aplicaciones en industria, construcción naval, ingeniería civil, montajes de tendidos eléctricos y diversas aplicaciones.

- Cuerpo de aluminio.
- Palancas de avance, retroceso y desbloqueo.
- Pasador de seguridad por sobrecargas.
- Bulón de anclaje extraíble.



**OPCIONAL:**

- Gancho giratorio.
- Diferentes longitudes de cable. (20, 40 y 60 mts.)

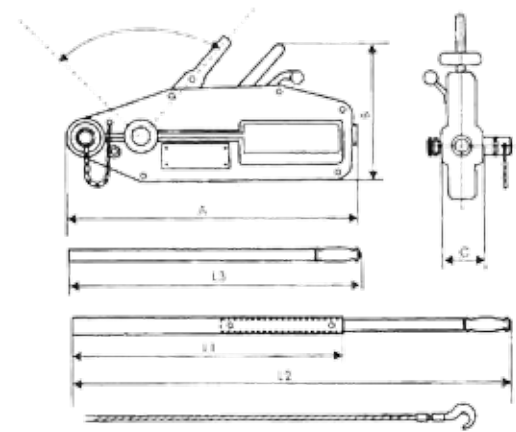

Capacidad (Kg.)	Número de ramales	Fuerza (N)	Peso neto (Kg.)	Ø cable (mm.)	Principales dimensiones en (mm.)					
					A	B	C	L1	L2	L3
800	1	341	6	8,3	430	235	64	-	-	800
1.600	1	400	11,5	11	545	270	72	790	1200	-
3.200	1	438	22	16	660	345	97	790	1200	-
5.400	1	745	56	20	935	430	152	730	1200	-

**ACCESORIOS RECOMENDADOS**



**GANCHO CON PESTILLO GIRATORIO**

Pág. 54



**GARRA DE HUSILLO MODELO WF**

Pág. 25

# MODELO TCH TIRADORES DE CABLE CUERPO ACERO

El tirador de cable **JAGUAR** es un aparato ligero y portátil adecuado para tirar, elevar, tensar y asegurar cargas.

Su uso es imprescindible para aplicaciones en industria, construcción naval, ingeniería civil, montajes de tendidos eléctricos y diversas aplicaciones.

- Cuerpo en acero.
- Palancas de avance, retroceso y desbloqueo.
- Pasador de seguridad por sobrecargas.
- Gancho con pestillo de seguridad.
- Gancho giratorio.



**OPCIONAL:**

- Diferentes longitudes de cable. (20, 40 y 60 mts.)

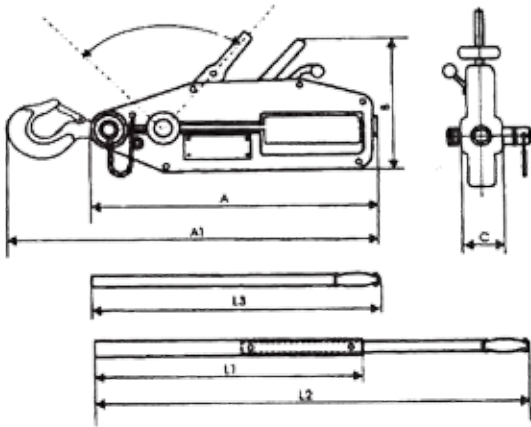

Capacidad (Kg.)	Número de ramales	Fuerza (N)	Peso neto (Kg.)	Ø cable (mm.)	Principales dimensiones en (mm.)						
					A <sub>1</sub>	A	B	C	L1	L2	L3
800	1	341	7	8,3	495	435	245	66	-	-	800
1.600	1	400	13	11	615	550	280	82	790	1200	-
3.200	1	438	24	16	755	665	345	103	790	1200	-

**ACCESORIOS RECOMENDADOS**



GARRA DE HUSILLO  
MODELO WF  
Pág. 25



# **GARRAS DE ELEVACIÓN Y ELEVADORES MAGNÉTICOS**



MODELO BT GARRAS ARTICULADAS	22
MODELO B GARRAS FIJAS	23
MODELO D GARRAS ELEVACIÓN HORIZONTAL	24
MODELO WF GARRAS DE HUSILLO	25
MODELO R GARRAS PARA REDONDOS	26
MODELO BTX GARRAS PARA INOXIDABLE	27
MODELO BV GARRAS PARA VIGAS	28
MODELO BNM GARRAS QUE NO MARCAN	29
MODELO BL GARRAS PARA BLOQUES	30
MODELO BTV GARRAS VERTICALES PARA TUBOS DE HORMIGÓN	31
MODELO DH GARRAS HORIZONTALES PARA TUBOS	32
MODELO PBID PINZAS PARA BIDONES	33
MODELO GBID GANCHOS PARA BIDONES	34
MODELO GABID GARRAS PARA BIDONES	35
MODELO RA GARRAS PARA RAILES	36
MODELOS PTG Y ATC TENSORES DE CARRACA	37
MODELO EM ELEVADORES MAGNÉTICOS	38
MODELO EMF ELEVADORES MAGNÉTICOS CHAPA FINA	39



# MODELO BT GARRAS ARTICULADAS



La garra articulada **JAGUAR** modelo "BT" está provista de una anilla de elevación articulada, que permite una elevación, volteo o transporte vertical de chapas mientras se conserva la fuerza de apriete completa en la apertura.

- El dispositivo del cierre de seguridad accionado por una palanca situada en un costado del aparato facilita un agarre sencillo de la carga.
- La leva provista de un potente resorte mantiene bloqueada la carga con seguridad aún en el caso de que esta esté apoyada y no exista tensión en el anillo.

- Las mordazas son de acero templado y de superficie dentada que agarran a la pieza a transportar de una manera eficaz y positiva obteniendo unos óptimos resultados.
- La dureza de las chapas a elevar, no debe ser superior a HRC 37 (HB-345).
- La carga mínima de trabajo no debe ser inferior a un 10% de la carga máxima de trabajo.
- La capacidad de elevación y la apertura están lateralmente grabadas en el cuerpo.



**Nota:**

- Cuanto más pesada sea la carga, más fuerte es el agarre.
- Se recomienda elevar una sola chapa cada vez.
- Si la carga es larga, conviene utilizar como mínimo dos garras con una eslinga de dos ramales o con un balancín.

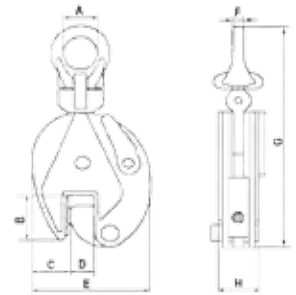
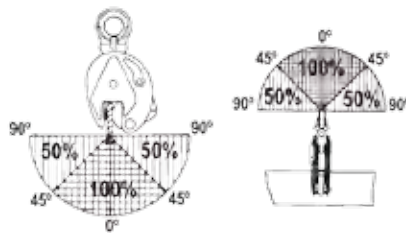

Modelo	Carga máx. de trabajo (Kg.)	Capacidad apertura en (mm.)	Principales dimensiones en (mm.)								Peso (Kg.)
			A	B	C	D	E	F	G	H	
BT-05	500	0-15	30	43	30	0-15	103	10	220	36	1,9
BT-10	1.000	0-20	48	63	52	0-20	138	12	294	55	4,6
BT-20	2.000	0-25	68	76	62	0-25	164	17	370	56	7,3
BT-30	3.000	0-30	74	85	56	0-30	193	22	425	78	15,0
BT-50	5.000	0-50	80	100	65	0-50	215	25	480	91	21,5
BT-80	8.000	50-100	77	95	87	50-100	280	25	500	92	26,5

## ACCESORIOS RECOMENDADOS



ESLINGA "SO"  
Pág. 60



ESLINGAS PLANAS  
Pág. 69

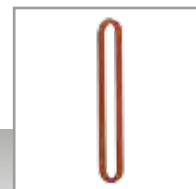

ESLINGAS REDONDAS  
Pág. 70



ESLINGA "DO"  
Pág. 60

# MODELO B GARRAS FIJAS

La garra **JAGUAR** modelo "B" está diseñada para el transporte vertical de chapas mientras se conserva la fuerza de apriete completa en la apertura.

- El dispositivo del cierre de seguridad accionado por una palanca situada en un costado del aparato facilita un agarre sencillo de la carga.
- La leva provista de un potente resorte mantiene bloqueada la carga con seguridad aún en el caso de que esta esté apoyada y no exista tensión en el anillo.

- Las mordazas son de acero templado y de superficie dentada que agarran a la pieza a transportar de una manera eficaz y positiva obteniendo unos óptimos resultados.
- La dureza de las chapas a elevar, no debe ser superior a HRC 37 (HB-345).
- La carga mínima de trabajo no debe ser inferior a un 10 % de la carga máxima de trabajo.
- La capacidad de elevación y la apertura están lateralmente grabadas en el cuerpo.



**Nota:**

- Si la carga es larga, conviene utilizar como mínimo dos garras con una eslinga de dos ramales o con un balancín.
- Se recomienda elevar una sola chapa cada vez.

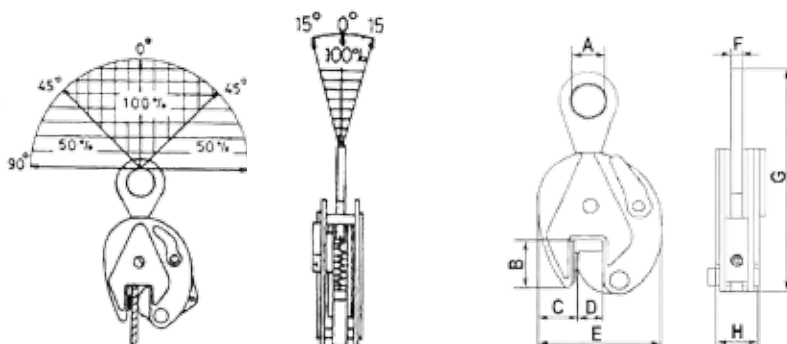

Modelo	Carga máx. de trabajo (Kg.)	Capacidad apertura en (mm.)	Principales dimensiones en (mm.)								Peso (Kg.)
			A	B	C	D	E	F	G	H	
B-05	500	0-15	30	43	30	0-15	103	10	215	36	1,8
B-10	1.000	0-20	48	63	51	0-20	138	14	290	55	4,2
B-20	2.000	0-25	70	76	62	0-25	164	16	370	56	6,7
B-30	3.000	0-30	76	85	56	0-30	193	20	430	78	14
B-50	5.000	0-50	80	100	65	0-50	215	25	495	91	20,0

## ACCESORIOS RECOMENDADOS



ESLINGA "SO"  
Pág. 60



ESLINGAS PLANAS  
Pág. 69



ESLINGAS REDONDAS  
Pág. 70



ESLINGA "DO"  
Pág. 60

# MODELO D GARRAS ELEVACIÓN HORIZONTAL



- Estas garras son la ideales para el transporte horizontal de chapas y paquetes de chapas.
- La diferencia que existen entre los modelos "DC" y "DL" es la capacidad de apertura.
- Todas estas garras se presentan en potencias comprendidas entre 1.500 y 10.000 kg.
- La dureza de las chapas a elevar, no debe ser superior a HRC 37 (HB-345).
- La carga mínima de trabajo no debe ser inferior a un 10% de la carga máxima de trabajo.
- Se suministran en juegos de dos unidades.



**Nota:**

- La carga máxima de trabajo es para el juego de 2 unidades.
- Si la carga es larga, conviene utilizar un balancín.

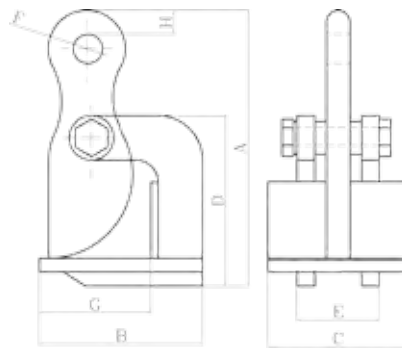
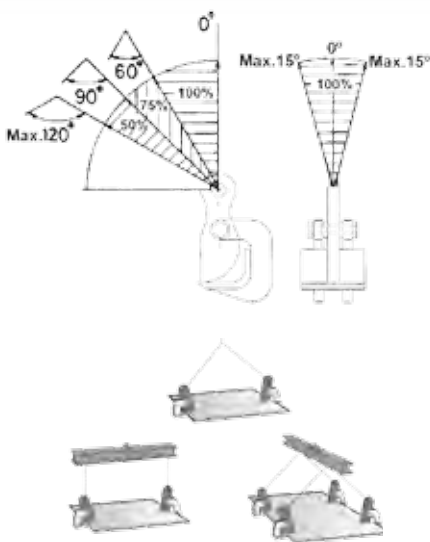

Elija siempre una garra de mayor capacidad con un ángulo superior de más de 60°.  
 Ángulo superior entre 60° y 90°: Capacidad 50% mayor.  
 Ángulo superior entre 90° y 120°: Capacidad 100% mayor.  
 p.ej. (1) 3.000 Kg. de carga con un ángulo superior de 60°. MODELO D-30 p.ej. (2) 3.000 Kg. de carga con un ángulo superior de 90°. MODELO D-50 p.ej. (3) 3.000 Kg. de carga con un ángulo superior de 120°. MODELO D-75

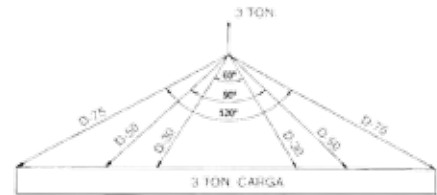

Modelo	Carga máx. de trabajo juego (Kg.)	Capacidad apertura en (mm.)	Peso del juego (Kg.)	Principales dimensiones en mm.										
				A abierto	A cerrado	B abierto	B cerrado	C	D	E	F	G	H	I
D-15-C	1.500	1-30	6,5	113	205	185	120	100	98	75	31	80	18	15
D-30-C	3.000	1-50	15	155	275	250	165	120	148	88	40	100	20	15
D-50-C	5.000	1-70	28	205	345	315	190	120	190	95	40	120	20	20
D-75-C	7.500	1-100	44	285	410	353	245	180	255	116	59	165	29	25
D-100-C	10.000	1-130	61	303	498	450	220	150	295	110	45	130	27	25
D-15-L	1.500	1-60	7,5	150	240	225	120	100	133	75	31	80	18	15
D-30-L	3.000	1-100	18,5	215	335	315	165	120	210	88	40	100	20	15
D-50-L	5.000	1-125	33	260	410	380	190	120	245	95	40	120	25	20
D-75-L	7.500	30-130	48	315	430	350	250	180	284	112	59	165	27	25
D-100-L	10.000	30-160	68	395	505	405	300	200	337	122	74	190	29	25

## ACCESORIOS RECOMENDADOS



ESLINGA "DO"  
Pág. 60



GRILLETES  
Pág. 72

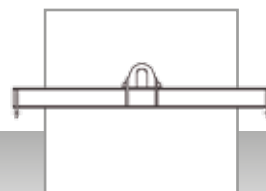

BALANCÍN  
Pág. 77

# MODELO WF GARRAS DE HUSILLO

La garra de Husillo "WF" está diseñada para usar tanto en vertical, horizontal e incluso como punto de amarre.

- Fácil de usar.
- Ligera.
- La carga mínima es un 20% de la carga máxima de trabajo.
- Doble mordaza pivotante, se adapta a caras no paralelas siempre y cuando el ángulo no sea mayor de 10°.

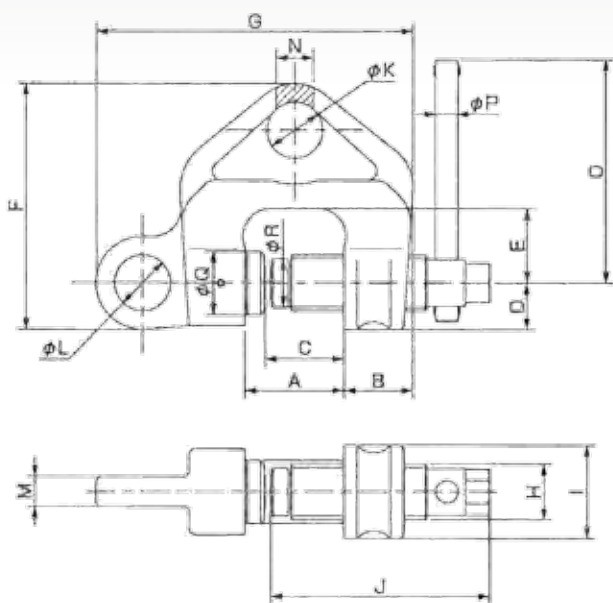

Modelo	Principales dimensiones en mm.																	
	A	B	C	D	E	F	G	H	I	J	ØK	ØL	M	N	O	ØP	ØQ	ØR
WF-05	41	32	30,5	21	33	108	138	24	42	98	25	25	12	16	120	10	26	21
WF-1.0	53,5	38	42,5	25	40	132	172	30	50	118	30	30	16	20	120	12	34	26
WF-2.0	60	45	47,5	31	41	157	202	36	62	126	34	35	22	28	150	12	36	29
WF-3.0	65,5	52	51,5	35	44	170	230	42	70	139	35	42	28	33	160	12	40	36
WF-5.0	71	57	55,5	38	46	187	248	48	75	137	40	46	38	40	180	12	41	36

Modelo	Capacidad (Kg.)	Capacidad apertura (mm.)	Peso (Kg.)
WF-05	500	3-28	1.5
WF-1.0	1.000	3-40	2.9
WF-2.0	2.000	3-45	4.9
WF-3.0	3.000	6-49	7.2
WF-5.0	5.000	9-53	10

## ACCESORIOS RECOMENDADOS



**POLEAS MANUALES**  
SERIE 630  
Pág. 8



**POLIPASTO ELÉCTRICO**  
MODELO EC4  
Pág. 84



**POLIPASTO DE PALANCA**  
SERIE 900  
Pág. 14

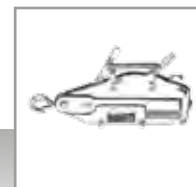

**TIRADOR DE CABLE**  
"TCH" ACERO  
Pág. 19



# MODELO R GARRAS PARA REDONDOS

Con las garras **JAGUAR** modelo "R" se transporta con facilidad toda clase de tubos, barras redondas y se pueden coger estando apoyados en el suelo sin necesidad de levantarlos para poder pasar ningún estrobo por debajo de ellos.

- La carga mínima de trabajo no debe ser inferior a un 10% de la carga máxima de trabajo.

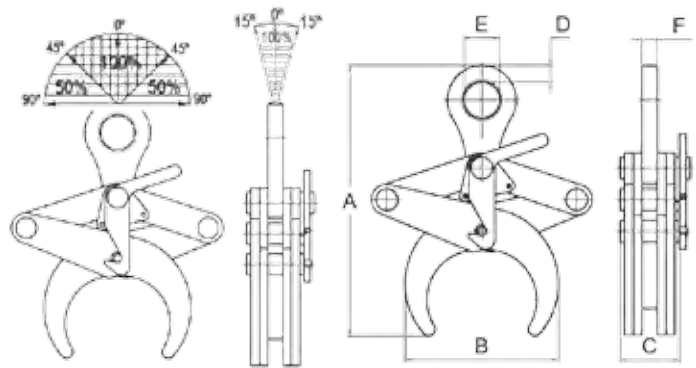
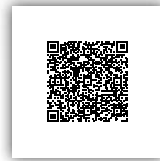

Modelo	Carga máx. de trabajo (Kg.)	Para redondos de diámetro (mm.)	Principales dimensiones en (mm.)						Peso (Kg.)
			A	B	C	D	E	F	
R-1	1.000	50-100	285	140	54	18,5	52	14	4,5
R-2	2.000	80-130	385	236	71	21	54	16	14,0
R-3	3.000	120-220	520	355	100	25	59	18	32,0

## ACCESORIOS RECOMENDADOS



ESLINGA "SO"  
Pág. 60



ESLINGAS PLANAS  
Pág. 69

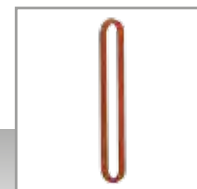

ESLINGAS REDONDAS  
Pág. 70

# MODELO BTX GARRAS PARA INOXIDABLE

La garra articulada **JAGUAR** modelo "BTX" está fabricada para elevación de chapas y estructuras de acero inoxidable.

- El pivote, el segmento y el perno están hechos de acero inoxidable.
- El cuerpo y el mecanismo de seguridad están niquelados para prevenir la corrosión debida a la contaminación del carbono.
- La carga mínima de trabajo no debe ser inferior a un 10% de la carga máxima de trabajo.
- La capacidad de elevación y la apertura están lateralmente grabadas en el cuerpo.

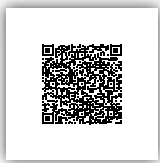

**Nota:**

- Cuanto más pesada sea la carga, más fuerte es el agarre.
- Se recomienda elevar una sola chapa cada vez.
- Si la carga es larga, conviene utilizar como mínimo dos garras con una eslinga de dos ramales o con un balancín.

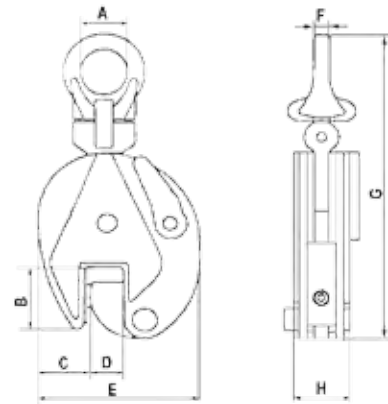
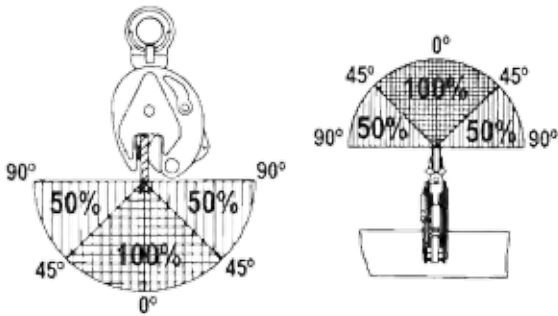
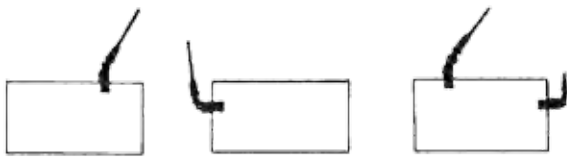

Modelo	Carga máx. de trabajo (Kg.)	Capacidad apertura en (mm.)	Principales dimensiones en (mm.)								Peso (Kg.)
			A	B	C	D	E	F	G	H	
BTX-20	2.000	0-20	70	79	53	0-20	163	16	370	56	7,2

## ACCESORIOS RECOMENDADOS



**ESLINGA "SO"**  
Pág. 60



**ESLINGAS PLANAS**  
Pág. 69

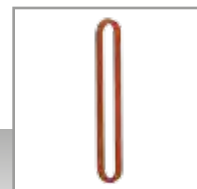

**ESLINGAS REDONDAS**  
Pág. 70



**ESLINGA "DO"**  
Pág. 60

# MODELO BV GARRAS PARA VIGAS

- Para elevación y transporte de vigas de acero, perfiles y estructuras cuando la carga debe estar en posición.
- La forma especial de la anilla sitúa el centro de gravedad de la viga por debajo de la anilla. Esto mantiene el equilibrio de la viga una vez que ha sido levantada y mantiene los bordes en vertical, por lo que la viga puede ser fácilmente apilada o posicionada.
- La capacidad de elevación y la apertura están lateralmente grabadas en el cuerpo.
- La carga mínima de trabajo no debe ser inferior a un 10% de la carga máxima de trabajo.



**Nota: Especialmente recomendada para transporte y apilamiento de vigas de acero.**

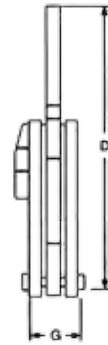
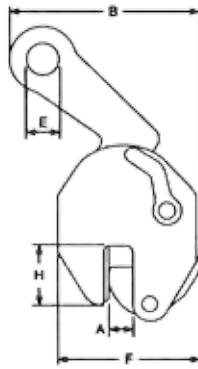

Modelo	Carga máx. de trabajo (Kg.)	Apertura boca (A) (mm.)	Principales dimensiones en (mm.)						Peso (Kg.)
			A	B	C	D	E	F	
BV-10	1.000	0-15	213	186	22	125	35	45	2,9
BV-15	1.500	0-20	270	350	56	165	56	63	7,1
BV-30	3.000	0-25	280	450	72	192	78	63	15,5

## ACCESORIOS RECOMENDADOS



ESLINGA "SO"  
Pág. 60



ESLINGAS PLANAS  
Pág. 69



ESLINGAS REDONDAS  
Pág. 70

# MODELO BNM GARRAS QUE NO MARCAN

- La garra "BNM" es una garra con 2 almohadillas sintéticas especiales que no marcan.
- La garra puede ser utilizada para levantar, manipular y transportar (inoxidable) acero, aluminio, madera y planchas de mármol.
- Después de elevar y manipular la garra no deja marcas.
- La capacidad de elevación y la apertura están lateralmente grabadas en el cuerpo.
- La carga mínima de trabajo no debe ser inferior a un 10% de la carga máxima de trabajo.

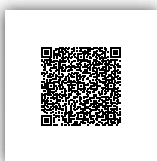

**Nota:** La garra está bloqueada tanto en posición abierta como en posición cerrada.

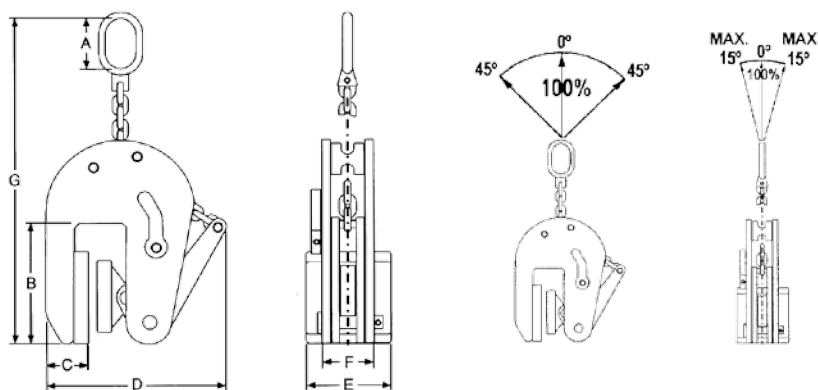

Modelo	Carga máx. de trabajo (Kg.)	Capacidad apertura en (mm.)	Principales dimensiones en (mm.)							Peso (Kg.)
			A	B	C	D	E	F	G	
BNM-05	500	1-20	70x38	103	48	177	80	48	435	5,7
BNM-051	500	17-37	79x39	103	48	187	80	48	455	6
BNM-10	1.000	1-30	79x39	103	46	195	80	52	447	6,5
BNM-20	2.000	1-50	99x49	123	63	260	80	65	670	14,2
BNM-30	3.000	1-60	99x49	123	63	260	80	65	650	14,2

## ACCESORIOS RECOMENDADOS



ESLINGA "SO"  
Pág. 60



ESLINGAS PLANAS  
Pág. 69



ESLINGAS REDONDAS  
Pág. 70



ESLINGA "DO"  
Pág. 60



# MODELO BL GARRAS PARA BLOQUES



- La garra JAGUAR modelo "BL" está fabricada para elevación vertical y transporte de diferentes productos con lados paralelos sin dañar ni marcar el producto, válidas para todo tipo de materiales como acero, madera, plástico, hormigón, mármol, etc.
- La garra está bloqueada en posición abierta.  
Para efectuar la elevación, el operario debe accionar la palanca y mantenerla hacia arriba hasta que el cáncamo suba. Al posicionar la carga en el suelo, la garra libera la carga automáticamente.
- La carga mínima de trabajo no debe ser inferior a un 10% de la carga máxima de trabajo.



**Nota:** Las mordazas están recubiertas de un material sintético especial que evita dañar o marcar la carga.

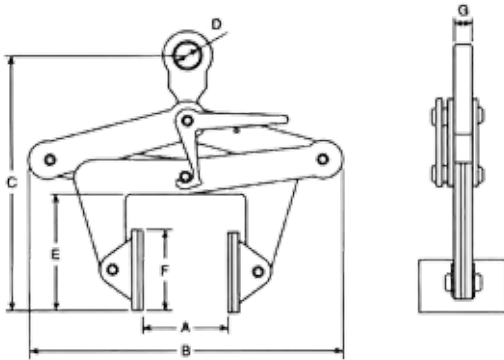

Modelo	Carga máx. de trabajo (Kg.)	Capacidad apertura en (mm.)	Principales dimensiones en (mm.)						Peso (Kg.)
			A	B	C	D	E	F	
BL-05	500	30-110	30-110	275-325	270-420	45	100	70x80	6,5
BL-10	1.000	100-230	100-230	440-530	360-610	45	140	100x120	13
BL-20	2.000	220-360	220-360	600-675	400-680	45	170	100x120	18
BL-30	3.000	350-500	350-500	740-840	490-840	65	200	100x120	32

## ACCESORIOS RECOMENDADOS



ESLINGA "SO"  
Pág. 60



ESLINGAS PLANAS  
Pág. 69

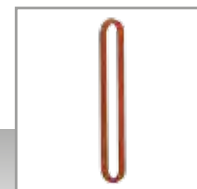

ESLINGAS REDONDAS  
Pág. 70

# MODELO BTV GARRAS VERTICALES PARA TUBOS DE HORMIGÓN

La garra JAGUAR modelo "BTV" está fabricada para elevación y transporte vertical de tuberías de hormigón.

- La parte móvil está equipada con una superficie sintética especial.

- La carga mínima de trabajo no debe ser inferior a un 10% de la carga máxima de trabajo.



Nota: Deben ser utilizadas por pares o tríos.

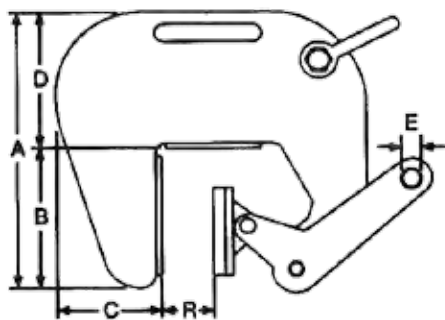

Modelo	Carga máx. de trabajo (Kg.)	Capacidad apertura "R" (mm.)	Principales dimensiones en (mm.)								Peso (Kg.)
			A	B	C	D	E	F	G	H	
BTV 10-1	1.000	60-120	325	170	105	155	15	12	40	60	9,7

## ACCESORIOS RECOMENDADOS



ESLINGA "TO"  
Pág. 61

# MODELO DH GARRAS HORIZONTALES PARA TUBOS

La garra JAGUAR modelo "DH" está fabricada para elevación y transporte de tuberías de acero y hormigón.

- De forma compacta y relativamente ligera con una alta capacidad de elevación.
- Se suministran por pares.

- Las mordazas son fácilmente cambiables.
- La carga mínima de trabajo no debe ser inferior a un 10% de la carga máxima de trabajo.



**Nota:**

- Para tubos de acero y hormigón.

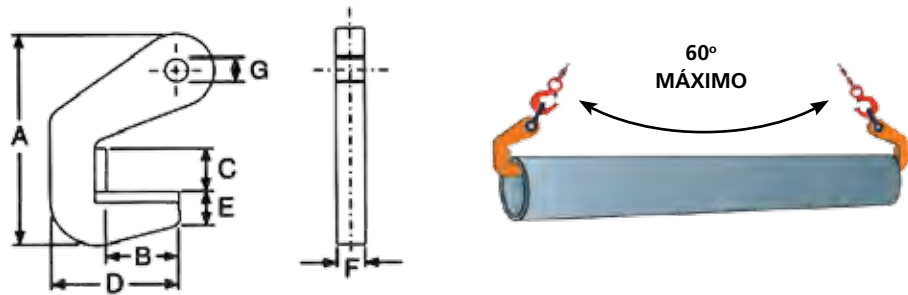

Modelo	Carga máx. de trabajo a 60° pareja (Kg.)	Capacidad apertura en (mm.)	Principales dimensiones en (mm.)							Peso (Kg.)
			A	B	C	D	E	F	G	
DH-15	1.500	40	205	70	33	120	30	35	27	3,6
DH-30	3.000	40	205	70	33	120	30	34	27	4,2
DH-60	6.000	50	215	70	45	120	30	38	30	6,2
DH-80	8.000	60	215	70	60	120	30	42	30	7,4
DH-100	10.000	70	255	75	70	130	35	65	31	11
DH-150	15.000	70	275	75	70	145	35	65	36	14,5
DH-200	20.000	70	275	75	70	145	35	86	36	19

## ACCESORIOS RECOMENDADOS



ESLINGA "DO"  
Pág. 60



GRILLETES  
Pág. 72

# MODELO PBID PINZAS PARA BIDONES

- La pinza para bidones metálicos, permite elevar y transportar bidones en posición vertical.
- Esta pinza es la ideal para la elevación de bidones que están colocados muy juntos unos de otros.



Nota: También pueden transportarse bidones sin tapa.

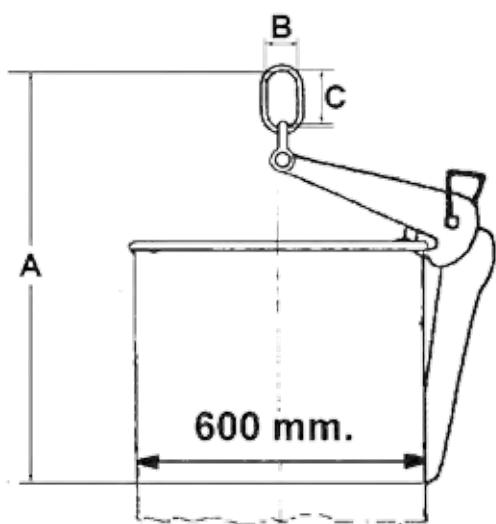

**CARGA MAX. 600KG.**



Modelo	Carga máx. de trabajo (Kg.)	Peso (Kg.)	Principales dimensiones en (mm.)		
			A	B	C
PBID06	600	7	700	63	127

## ACCESORIOS RECOMENDADOS



ESLINGA "SO"  
Pag. 60



# MODELO GBID GANCHOS PARA BIDONES

- Los ganchos para bidones junto con la eslinga de cadena permite transportar bidones en horizontal.

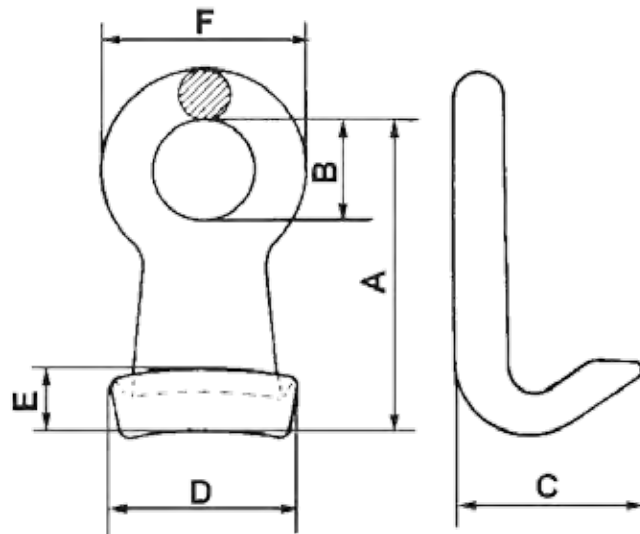

Modelo	Carga máx. de trabajo la pareja	Peso la pareja (Kg.)	Principales dimensiones en (mm.)					
			A	B	C	D	E	F
GBID10	1 Ton.	1,2	109	38	55	60	29	65

# MODELO GABID GARRAS PARA BIDONES

Este conjunto de garras con eslinga de dos ramales está diseñado para la elevación de bidones tanto en vertical como en horizontal.



Nota: También pueden transportarse bidones sin tapa.



Modelo	Carga máx. de trabajo (Kg.)		Cadena G80 (mm.)	Longitud de cadena (mm.)	Medida interior anilla (mm.)	
	1 Ramal	2 Ramales			Ancho	Alto
GABID10	500	1.000	6	500	63	88

## ACCESORIOS RECOMENDADOS



**POLEAS MANUALES**  
SERIE 630  
Pág. 8



**POLIPASTO ELÉCTRICO**  
MODELO EC4  
Pág. 84

# MODELO RA GARRAS PARA RAILES

Esta garra está diseñada para la elevación de diferentes tipos de railes ferroviarios.

- Dispone de cierre de seguridad con muelle.



**Nota:**

- La carga mínima de trabajo no debe ser inferior a un 20% de la carga máxima de trabajo.

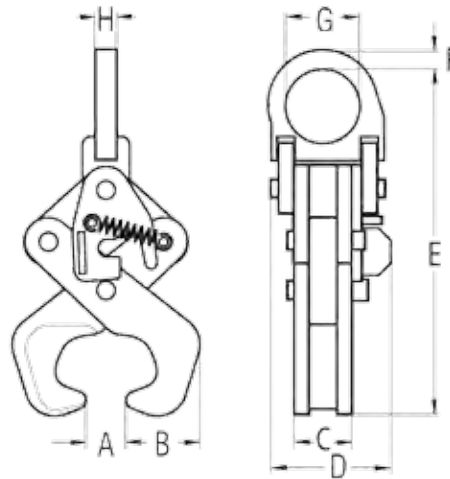

Modelo	Carga máx. de trabajo (Kg.)	Capacidad apertura en (mm.)	Principales dimensiones en (mm.)								Peso (Kg.)
			A	B	C	D	E	F	G	H	
RA20	2.000	15-85	84 ABIERTO	45 ABIERTO	53	110	230 ABIERTO	20	55	20	6,2
			24 CERRADO	60 CERRADO			275 CERRADO				

## ACCESORIOS RECOMENDADOS



ESLINGA "SO"  
Pág. 60



ESLINGAS PLANAS  
Pág. 69

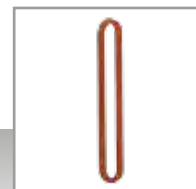

ESLINGAS REDONDAS  
Pág. 70

# MODELOS PTG Y ATC TENSORES DE CARRACA

- El tensor de carraca **JAGUAR** es una herramienta segura y de fácil manejo para tensar y asegurar cargas.
- Los husillos roscados se desplazan hacia un lado para abrir y hacia el otro lado para cerrar con la manipulación de la palanca.
- La rosca del husillo es trapecoidal y mantiene la carga tensa constantemente.
- El tensor de carraca **JAGUAR** viene con dos ganchos o con dos cáncamos para conectarlos directamente a las cadena o también a otros elementos de unión.

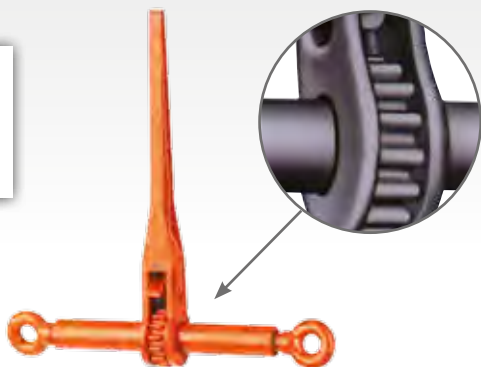

MODELO ATC

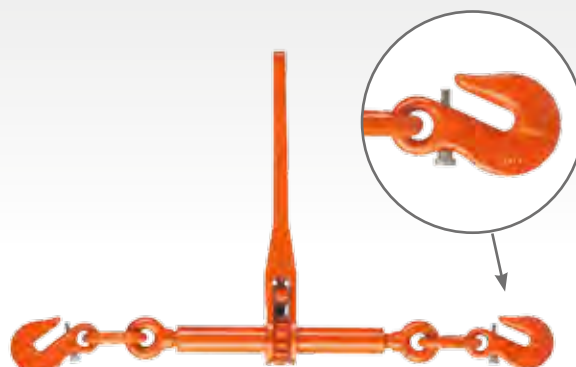

MODELO PTG

Tensor de carraca con ganchos

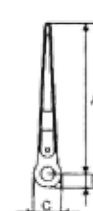
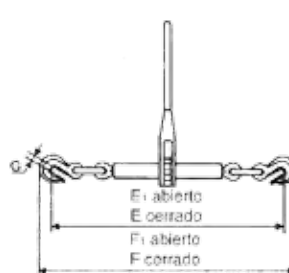
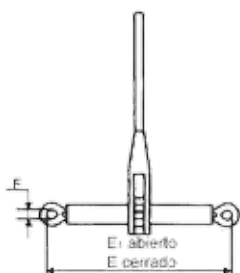

Modelo	Capacidad de tracción (KN)	Carga de rotura (KN)	Diámetro cadena (mm.)	Principales dimensiones en (mm.)								Peso neto (Kg.)
				A	B	C	E	E'	F	F'	G	
PTG1.000	40	80,4	8	357	33	64	586	736	640	790	12,5	4,5
PTG2.000	63	126	10	357	33	64	620	750	690	820	15,5	5,5
PTG3.000	100	212	13	357	33	64	700	870	790	960	19,5	8,0
PTG4.000	160	320	16	357	33	64	735	890	830	985	19,5	9,3
<b>Con Cáncamos</b>												
ATC1.000	40	80,4	8	357	33	64	350	505	20	-	-	3,4
ATC2.000	63	126	10	357	33	64	365	530	25	-	-	3,5
ATC3.000	100	212	13	357	33	64	365	535	27	-	-	3,8
ATC4.000	160	320	16	357	33	64	380	550	25	-	-	4

## ACCESORIOS RECOMENDADOS

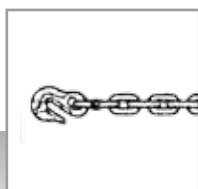

**CADENA CON ACORTADOR**

Pág. 55



**GANCHO CON PESTILLO CONEXIÓN DIRECTA GRADO 80**

Pág. 55





**GRILLETES**

Pág. 72

# MODELO EM ELEVADORES MAGNÉTICOS



- Los elevadores magnéticos manuales se utilizan para elevar piezas de forma cilíndrica y planas de material ferromagnético desde un espesor mínimo de 10 mm.
- Son de construcción compacta y de manejo cómodo, potentes en fuerza de agarre, seguros y fiables en sus características.
- Esto contribuye a mejorar las condiciones de trabajo e incrementar la productividad.
- De aquí que los elevadores han sido utilizados mucho como dispositivos elevadores en fábricas, calderías, almacenes y medios de transporte.

Condiciones de carga	Modelo	Carga máx. de trabajo (Kg.)	Espesor mínimo (mm.)*
 PLANO	EM-1	100	30
	EM-3	300	40
	EM-6	600	50
	EM-10	1.000	60
	EM-20	2.000	70
 REDONDO	EM-1	30	15
	EM-3	100	20
	EM-6	200	25
	EM-10	300	30
	EM-20	600	35
EM-30	1.000	40	

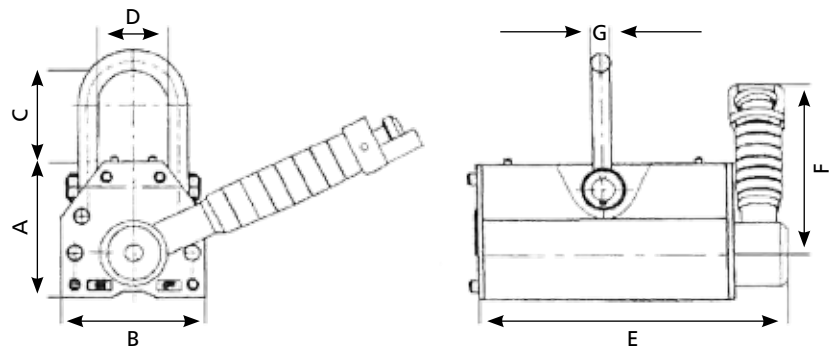
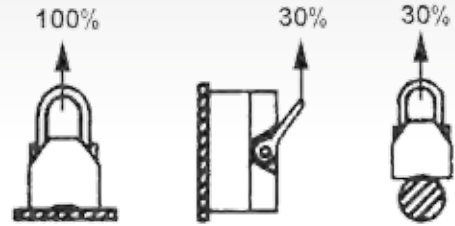

\* Espesor mínimo para que el elevador trabaje al 100% de carga.

Modelo	Carga máx. de trabajo (Kg.)	Principales dimensiones en (mm.)							Peso neto (Kg.)
		A	B	C	D	E	F	G (Ø)	
EM-1	100	70	60	52	30	130	145	8	2,7
EM-3	300	96	88	65	45	207	177	12	9,4
EM-6	600	120	120	88	60	280	220	16	22,8
EM-10	1.000	169	169	135	94	319	284	20	52,2
EM-20	2.000	214	226	192	121	438	460	28	130
EM-30	3.000	263	298	220	160	510	575	32	244

## ACCESORIOS RECOMENDADOS



ESLINGA "SO"  
Pág. 60



ESLINGAS PLANAS  
Pág. 69

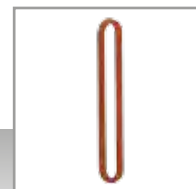



ESLINGAS REDONDAS  
Pág. 70

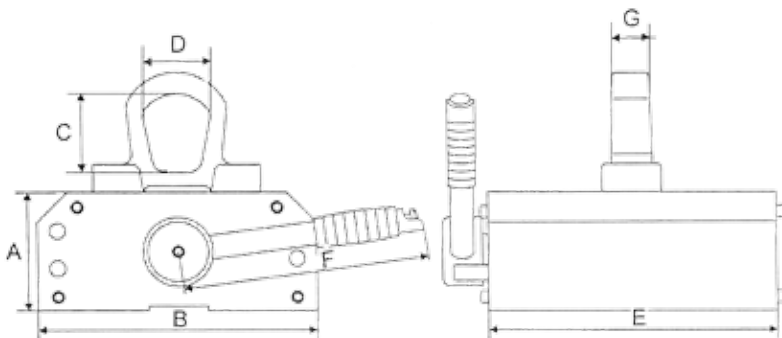
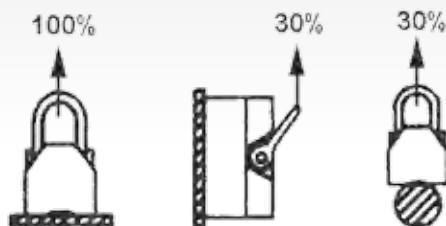

# MODELO EMF ELEVADORES MAGNÉTICOS CHAPA FINA

- Los elevadores magnéticos manuales de doble eje modelo "EMF" se utilizan para la elevación y manejo de material ferromagnético tanto en su forma plana como cilíndrica.
- Su doble eje central nos permite agarrar materiales con menor espesor (desde 5 mm) mejorando las condiciones de trabajo e incrementando así la seguridad durante el manejo de los materiales.



Condiciones de carga	Modelo	Carga máx. de trabajo (Kg.)	Espesor mínimo mm.*
 PLANO	EMF-3	300	30
	EMF-6	600	40
	EMF-10	1.000	50
 REDONDO	EMF-3	100	15
	EMF-6	200	20
	EMF-10	300	25

\* Espesor mínimo para que el elevador trabaje al 100% de carga.

Modelo	Carga máx. de trabajo (Kg.)	Principales dimensiones en (mm.)							Peso neto (Kg.)
		A	B	C	D	E	F	G (Ø)	
EMF-3	300	61	133	43	37	165	205	18	10
EMF-6	600	74	162	54	47	236	220	23	20,5
EMF-10	1.000	87	189	62	54	304	265	26	37,5

## ACCESORIOS RECOMENDADOS



ESLINGA "SO"  
Pág. 60



ESLINGAS PLANAS  
Pág. 69



ESLINGAS REDONDAS  
Pág. 70



# ***ELEVACIÓN, TRANSPORTE Y PESAJE***



MODELO TA TORNOS MURALES	42
MODELO TE CABRESTRANTE ELÉCTRICO MONOFÁSICO	43
MODELO GC GATOS CREMALLERA	44
MODELO AGATU GATOS HIDRÁULICOS DE UÑA	45
MODELO AGAUN GATOS HIDRÁULICOS DE BOTELLA	46
MODELO ATACA TANQUETAS DE TRANSPORTE	47
MODELO AKT KIT DE TANQUETAS	48
MODELO APAEL PALANCAS ELEVADORAS	49
MODELO MGPJ GANCHOS PESADORES MINI	50
MODELO GPJM GANCHOS PESADORES MEDIUM	51
MODELO GPJ GANCHOS PESADORES	52

# MODELO TA TORNOS MURALES

- Los tornos murales son unos aparatos de elevación, maniobrados a mano de muy sencillo manejo, se suministran listos al cliente para ser colocados en el lugar de trabajo.

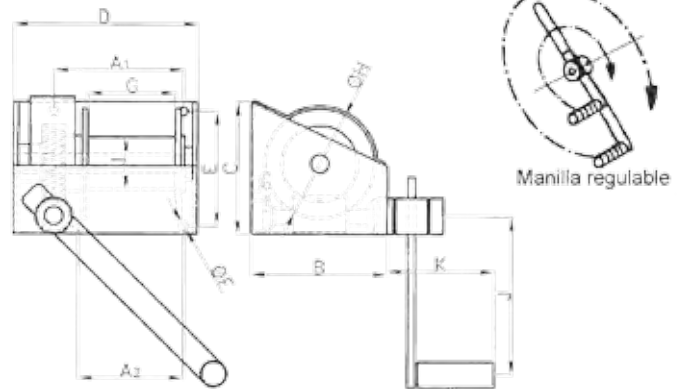

Modelo	Carga máx. de trabajo (Kg.)	Principales dimensiones en (mm.)											Diámetro del cable recomendado en (mm.)	Capacidad del cable en metros	Esfuerzo de la manivela (Kg.)	Peso aproximado (Kg.)	
		A <sup>1</sup>	A <sup>2</sup>	B	C	D	E	F	G	H	I	J					K
ATO1000	250	137	100	149	152	199	117	11	95	118	58	250	180	6	20	12	10
ATO2000	500	182	130	181	181	260	140	13	148	150	69	255	180	7	25	13	15,3
ATO4000	1.000	167	165	280	300	300	248	17	158	244	100	375	210	9	35	14	29,5
ATO6000	2.000	258	220	340	340	395	295	22	233	285	130	380	194	13	30	22	70

## ACCESORIOS RECOMENDADOS



**GANCHO CON PESTILLO GIRATORIO**  
Pág. 56



**GRILLETES**  
Pág. 72

# MODELO TE CABRESTANTE ELÉCTRICO MONOFÁSICO

El cabrestante eléctrico es una herramienta para arrastrar y elevar, su nuevo diseño compacto facilita su instalación.

- Final de carrera eléctrica.
- Ligero.
- Gran capacidad de cable.
- Guiado de cable.

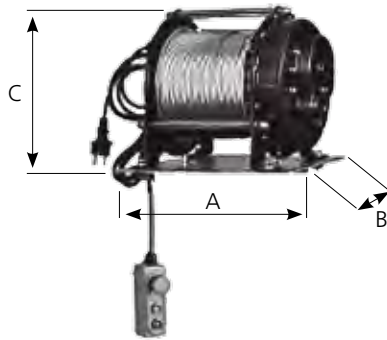

Principales dimensiones en (mm.)			Peso Neto (Kg.)
A	B	C	
232	201	270	31

Modelo	TE 400
Carga	400 kg.
Velocidad	8 m./min.
Tensión	220V/50HZ
Potencia	1.300 W
Cable	5 m./m.
Longitud	32 mts.



# MODELO GC GATOS CREMALLERA

El gato de cremallera **JAGUAR** está diseñado según el principio de transmisión mecánica.

Supera los inconvenientes de los gatos hidráulicos normales en los cuales dicho control desaparece cuando existe una pérdida de aceite.

La alta calidad de su estructura de acero lo hace seguro, fiable y duradero. Su diseño compacto con palanca plegable ofrece un funcionamiento fácil y un mantenimiento sencillo.

- Palanca plegable.
- Dos soportes de apoyo aplicables.
- Rango de elevación mayor.



**Nota:**

- Es una de las mejores herramientas utilizadas en reparaciones, mantenimiento, etc...
- La velocidad de elevación y descenso es controlable.

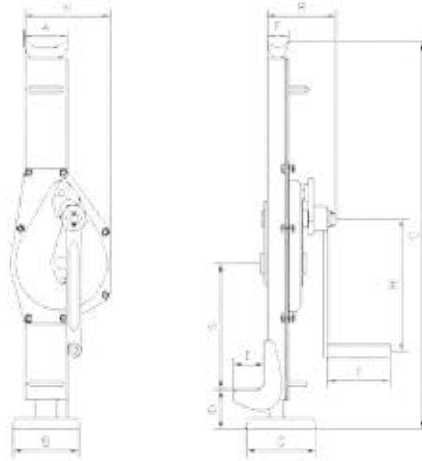

Modelo	Capacidad (Kg.)	Fuerza (N)	Principales dimensiones en (mm.)												Peso Neto (Kg.)
			A	B	C	D	E	F	G	H	K	R	S	T	
GC-15	1.500	300	87	130	720-1070	50-400	58	43	140	250	120	125	275	130	13,5
GC-30	3.000	350	97	130	725-1065	65-410	63	49	140	250	175	125	255	130	21
GC-50	5.000	400	115	150	720-1030	65-380	65	62	170	250	183	150	227	130	29
GC-100	10.000	580	141	150	800-1090	80-380	85	76	170	305	235	175	200	250	48
GC-160	16.000	640	140	160	800-1090	85-380	85	77	190	305	262	180	205	250	57

## ACCESORIOS RECOMENDADOS

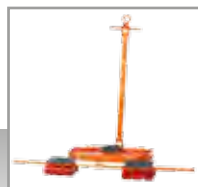

**TANQUETAS DE TRANSPORTE**  
MODELO ATACA  
Pág. 47



**KIT DE TANQUETAS**  
MODELO AKT  
Pág. 48



**PALANCA ELEVADORA**  
MODELO APAEL  
Pág. 49

# MODELO AGATU GATOS HIDRÁULICOS DE UÑA

- El gato hidráulico de uña **JAGUAR** es la herramienta ideal para la elevación de cargas pesadas de manera muy segura y práctica.
- Su uso es muy sencillo, basta con cerrar la manilla y accionar la palanca, para el descenso simplemente abrir la manilla.



**NOTA:** Pueden usarse dos apoyos para izar la carga, el pie y la cabeza del gato.

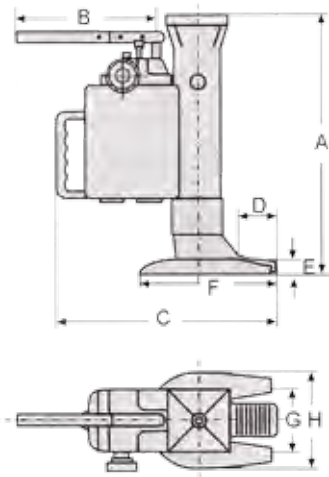

Capacidad Ton.	AGATU 5 TON	AGATU 10 TON	AGATU 25 TON
Altura de elevación (mm)	210	240	222
Altura mínima/pie	25	28	56
Altura mínima/cabeza	368	420	510
Fuerza (N)	380	400	400
Peso neto ( kg.)	24	34	108
Velocidad de descenso	Ajustable	Ajustable	Ajustable
Temperatura de uso	-20°C+50°C	-20°C+50°C	-20°C+50°C
A	368	420	510
B	560	560	560-860-940
C	320	320	470
D	50	45	70
E	25	28	56
F	215	205	400
G	93	108	175
H	138	168	215

## ACCESORIOS RECOMENDADOS

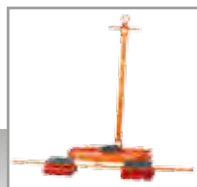

**TANQUETAS DE TRANSPORTE**  
MODELO ATACA  
Pág. 47



**KIT DE TANQUETAS**  
MODELO AKT  
Pág. 48



**PALANCA ELEVADORA**  
MODELO APAEL  
Pág. 49

# MODELO AGAUN GATOS HIDRÁULICOS DE BOTELLA

El gato hidráulico de botella **JAGUAR** está diseñado para la Elevación de automóviles y camiones aunque también puede usarse en la industria.

Funcionan según el principio hidráulico y se caracterizan por ser compactos, pequeños, ligeros y fáciles de usar.



Modelo	Capacidad (Kg.)	Altura mínima (mm.)	Altura máxima (mm.)	Fuerza (N)	Peso Neto (Kg.)
AGAUN 020	2.000	160	258-321	400	2,3
AGAUN 030	3.000	167	275-337	400	2,3
AGAUN 050	5.000	192	322-383	400	3,0
AGAUN 080	8.000	199	256-390	400	4,5
AGAUN 100	10.000	198	262-396	400	5
AGAUN 160	16.000	223	371-434	400	7,3
AGAUN 200	20.000	231	394-458	400	8,3
AGAUN 320	32.000	256	420	400	11,0
AGAUN 500	50.000	252	419	400	18,6

## ACCESORIOS RECOMENDADOS

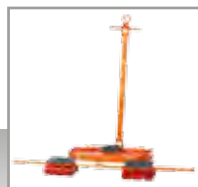

**TANQUETAS DE TRANSPORTE**  
MODELO ATACA  
Pág. 47



**KIT DE TANQUETAS**  
MODELO AKT  
Pág. 48

# MODELO ATACA TANQUETAS DE TRANSPORTE

- Robusto y eficaz sistema modular para el desplazamiento de cargas pesadas.
- Las tanquetas y los carros guía van montados sobre rodamientos de bolas para facilitar el desplazamiento.
- Pueden unirse mediante las barras de unión para repartir mejor la carga.
- Con tan solo 110 mm tenemos un centro de gravedad muy bajo, permitiendo de esta manera desplazar las cargas con mayor seguridad.



**Nota:**

- Se pueden vender por separado, la tanqueta con timón y los carros con la barra de unión.

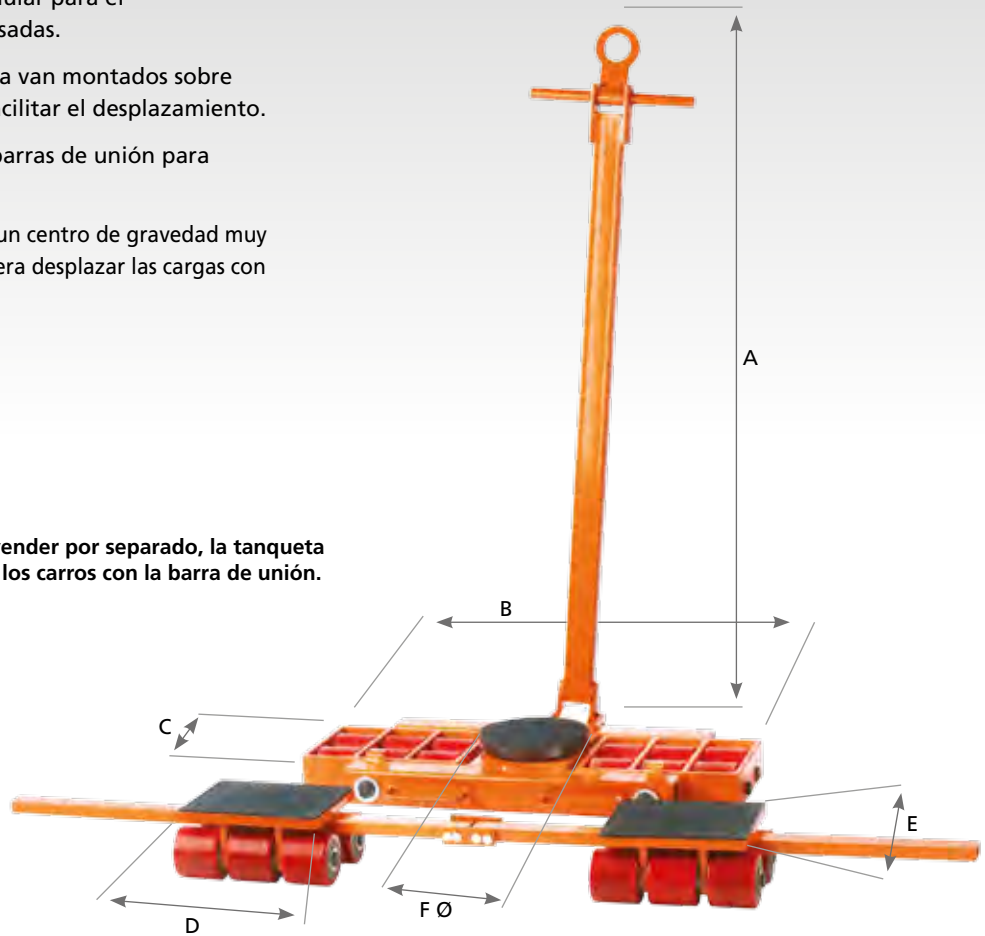

Modelo	Capacidad (Kg.)	Altura	A	B	C	D	E	F Ø	Peso Neto (Kg.)
ATACA 008	8.000	110	1.010	220	210	130	130	150	25
ATACA 012	12.000	110	1.010	220	210	200	175	150	30
ATACA 016	16.000	110	1.210	545	430	200	175	145	70
ATACA 020	20.000	110	1.210	545	430	270	180	145	83
ATACA 024	24.000	110	1.275	745	455	270	180	180	99
ATACA 030	30.000	110	1.275	745	455	256	300	180	117
ATACA 036	36.000	110	1.410	755	515	256	300	175	141

## ACCESORIOS RECOMENDADOS



**GATO HIDRÁULICO DE UÑA**  
MODELO AGATU  
Pág. 45



**GATOS CREMALLERA**  
MODELO GC  
Pág. 44

# MODELO AKT KIT DE TANQUETAS

El kit de tanquetas **JAGUAR** se compone de 4 tanquetas de rodillos metálicos (2 con placa fija y 2 con placa giratoria), 2 palancas de tiro, 2 barras de unión, y 1 caja metálica con su palanca de tiro que sirve tanto para el transporte como para el guardado del kit.

- Gran capacidad de carga.
- Control preciso de maniobra.
- Radio mínimo de giro 3 metros.
- No exceder de 5m/min. de velocidad.



**NOTA:** Ideal para mover cargas pesadas en distancias cortas.



Modelo	Capacidad (Kg.)	Altura Placas	Placa fija	Placa giratoria diámetro	Rodillos diámetro	Peso
KIT 20	20.000	108	123x123	127	18	54
KIT 30	30.000	117	123x123	127	24	62
KIT 60	60.000	140	130x130	150	30	90

## ACCESORIOS RECOMENDADOS



**GATO HIDRÁULICO DE UÑA**  
MODELO AGATU  
Pág. 45



**GATOS CREMALLERA**  
MODELO GC  
Pág. 44



# MODELO APAEL PALANCAS ELEVADORAS

La palanca elevadora **JAGUAR** se puede suministrar con dos tipos de ruedas:

- PAEL3N Nylon.
- PAEL3R Rodamientos.

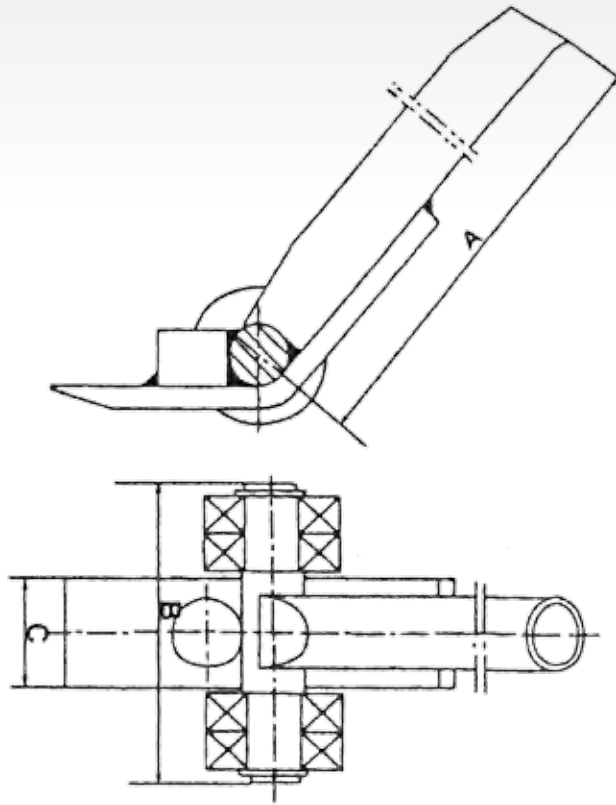

Modelo	Capacidad (Kg.)	A	B	C	Peso
APAEL 3N	3.000	1.420	152	65	6,5
APAEL 3R		1.420	152	65	7

# MODELO MG PJ GANCHOS PESADORES MINI

Los ganchos pesadores mini han sido diseñados para pesar pequeñas cargas con la máxima precisión.

Vienen provistos de un grillete en la parte superior para poder suspenderlo de cualquier punto con facilidad y comodidad.

- Grillete y gancho en acero inoxidable.
- Carcasa de aluminio.



**Nota: Panel de control resistente al agua.**

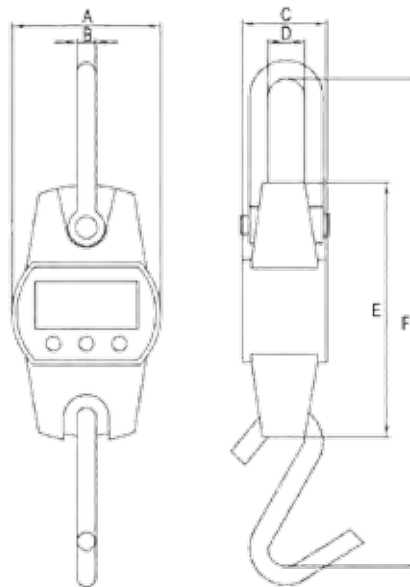

Modelo	Capacidad (Kg.)	División (Kg.)	Principales dimensiones en (mm.)						Peso Neto (Kg.)
			A	B	C	D	E	F	
MGPJ006	60	0,02	81	10	47	21	140	275	0,62
MGPJ012	120	0,05	81	10	47	21	140	275	0,62
MGPJ020	200	0,10	81	10	47	21	140	275	0,62
MGPJ030	300	0,10	81	10	47	21	140	275	0,62

## ACCESORIOS RECOMENDADOS



**POLEAS MANUALES**  
SERIE 630  
Pág. 8



**POLIPASTO DE CADENA**  
MODELO COMPACT  
Pág. 96



**ANILLA OVALADA**  
Pág. 54

# MODELO GPJM GANCHOS PESADORES MEDIUM

Pesador muy ligero, compacto, fácil de transportar y almacenar.

- Pantalla led extragrande.
- Preciso.
- Batería recargable.
- Incluye cargador de batería y mando a distancia.
- Posibilidad de configuración.

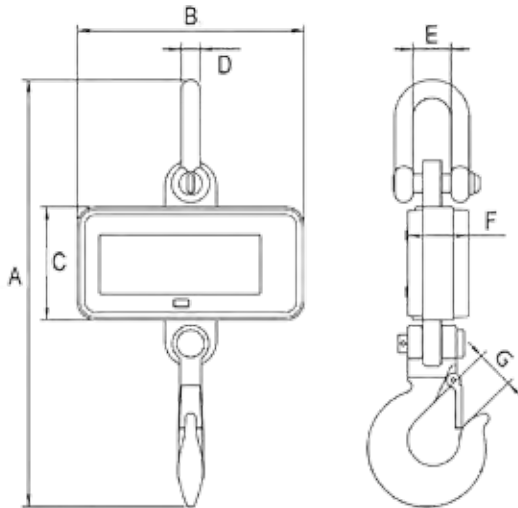

Modelo	Capacidad (Kg.)	División (Kg.)	Principales dimensiones en (mm.)							Peso Neto (Kg.)
			A	B	C	D	E	F	G	
GPJM030	300	0,1	280	150	74	12	25	40	25	1,2
GPJM050	500	0,2	280	150	74	12	25	40	25	1,2
GPJM100	1000	0,5	280	150	74	12	25	40	25	1,2

## ACCESORIOS RECOMENDADOS



**POLEAS MANUALES**  
SERIE 630  
Pág. 8



**POLIPASTO ELÉCTRICO**  
MODELO EC4  
Pág. 84



**ANILLA OVALADA**  
Pág. 54

# MODELO GPJ GANCHOS PESADORES

- Los ganchos pesadores GPJ son de fabricación compacta y robusta diseñados para ser suspendidos directamente del gancho de la grúa ó polipasto.
- Su gancho inferior embutido en el cuerpo y montado sobre rodamientos nos permite girar la carga 360° con suma facilidad.
- Disponen de la función modo ahorro de energía que nos permite trabajar durante más tiempo (hasta 200 horas) sin recargar la batería.
- Todos los ganchos pesadores vienen provistos de un mando a distancia, cargador de baterías y hasta modelo de 5Tn. batería de repuesto.

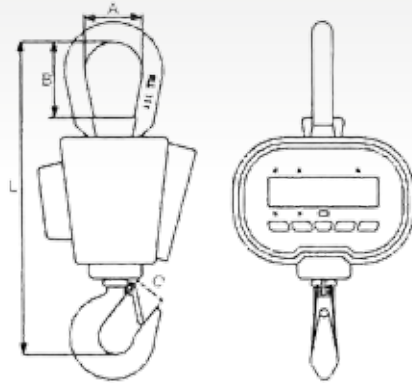

DISPLAY	5 DÍGITOS LCD DE 38MM
PUESTA EN MARCHA	10 SEGUNDOS
COEFICIENTE DE SEGURIDAD	4:1
DURACIÓN DE BATERÍAS	60-200 HORAS
BATERÍA DEL GANCHO	6V/10Am
TEMPERATURA DE USO	-10°C+50°C
HUMEDAD MÁXIMA	85%
BATERÍA MANDO A DISTANCIA	2x1,5V

Modelo	Capacidad (Kg.)	Divisiones (Kg.)	Principales dimensiones en (mm.)				Peso (Kg.)
			A	B	C	L	
GPJ-1	1.000	0,2 - 0,5 - 1 - 2	68	93	36	420	11
GPJ-2	2.000	0,2 - 0,5 - 1 - 2	68	93	36	420	11
GPJ-3	3.000	0,5 - 1 - 2 - 5	68	93	36	420	11
GPJ-5	5.000	0,5 - 1 - 2 - 5	84	114	42	475	14,8
GPJ-10	10.000	1 - 2 - 5 - 10	94	114	53	710	42
GPJ-15	15.000	2 - 5 - 10 - 20	125	143	73	880	62,5
GPJ-20	20.000	2 - 5 - 10 - 20	143	234	68	970	62,5

## ACCESORIOS RECOMENDADOS



**POLEAS MANUALES**  
SERIE 630  
Pág. 8



**POLIPASTO ELÉCTRICO**  
MODELO EC4  
Pág. 84



**ESLINGAS PLANAS**  
Pág. 69

# ESLINGAS Y ACCESORIOS



GRADO 80 ACCESORIOS	54
GRADO 80 ESLINGAS DE 1 RAMAL DE CADENA	60
GRADO 80 ESLINGAS DE 2 RAMALES DE CADENA	60
GRADO 80 ESLINGAS DE 3 RAMALES DE CADENA	61
GRADO 80 ESLINGAS DE 4 RAMALES DE CADENA	61
GRADO 80 ESLINGAS DIVERSAS DE CADENA	62
GRADO 100 ACCESORIOS	63
GRADO 100 ESLINGAS DE 1 RAMAL DE CADENA	67
GRADO 100 ESLINGAS DE 2 RAMALES DE CADENA	67
GRADO 100 ESLINGAS DE 3 RAMALES DE CADENA	67
GRADO 100 ESLINGAS DE 4 RAMALES DE CADENA	67
GRADO 100 ESLINGAS DIVERSAS DE CADENA	68
MODELO JP ESLINGAS POLIESTER PLANAS	69
MODELO JR ESLINGAS POLIESTER REDONDAS	70



# GRADO 80 ACCESORIOS

## CADENA ALTA RESISTENCIA DIN EN-818-2 G.80



Medida (mm.)	C.M.T. Ton	Principales dimensiones en (mm.)			Peso Neto (Kg.)
		A	B	C	
6-8	1,12	6	18	8,50	0,80
8-8	2,00	8	24	11	1,40
10-8	3,15	10	30	14	2,20
13-8	5,30	13	39	18	3,70
16-8	8,00	16	48	22	5,70
20-8	12,50	20	57	26	7,80
22-8	15,00	22	66	30	10,90
26-8	21,20	26	78	35	15,20
32-8	31,50	32	96	43	23,00

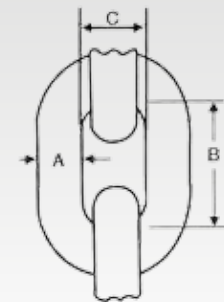

## ANILLA OVALADA G.80



Medida (mm.)	C.M.T. Ton	Principales dimensiones en (mm.)			Peso Neto (Kg.)
		A	B	C	
HA-50	2,20	13	62	125	0,30
HA-75	4,25	19	69	138	0,90
HA-100	11,00	25	91	182	2,10
HA-125	16,00	32	111	222	3,80
HA-150	21,20	38	137	270	7,10
HA-175	28,40	45	155	309	10,80
HA-200	31,50	51	186	359	16,60
HA-225	45,00	57	207	408	23,20
HA-250	66,80	63	209	408	28,50

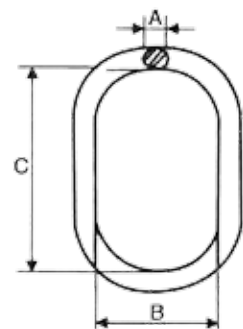

## ANILLA MAESTRA G.80



Medida (mm.)	C.M.T. Ton	Principales dimensiones en (mm.)						Peso Neto (Kg.)
		A	B	C	a	b	c	
HA-06	2,36	18	77	133	14	26	56	1,30
HA-08	4,25	22	89	156	16	33	72	2,20
HA-10	6,70	25	99	180	18	41	87	3,20
HA-13	11,20	31	111	196	22	52	115	6,00
HA-16	17,00	36	131	261	25	65	140	9,50
HA-20	26,50	50	191	353	32	89	185	23,50
HA-22	31,50	51	191	354	37	106	180	25,40
HA-26	45,00	57	210	410	40	105	183	35,50
HA-32	74,80	70	252	420	50	116	200	59,60

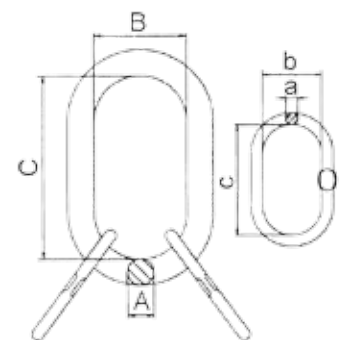

## CONECTOR G.80



Medida (mm.)	C.M.T. Ton	Principales dimensiones en (mm.)				Peso Neto (Kg.)
		A	B	C	D	
6-8	1,12	8	42	37	16	0,14
8-8	2,00	9	59	48	21	0,21
10-8	3,15	13	70	60	28	0,40
13-8	5,30	15	87	76	30	0,60
16-8	8,00	20	106	92	37	1,20
20-8	12,50	24	117	106	45	1,80
22-8	15,00	27	138	130	51	2,80
26-8	21,20	32	156	154	59	4,40
32-8	31,50	38	197	187	68	8,30

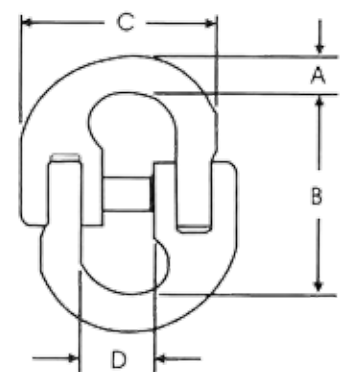

# GRADO 80 ACCESORIOS



CONECTOR POLIÉSTER G.80								
Medida (mm.)	C.M.T. Ton	Principales dimensiones en (mm.)						Peso Neto (Kg.)
		A	B	C	D	E	F	
6-8	1,12	16	60	55	35	18	8	0,20
8-8	2,00	20	62	64	37	23	9	0,30
10-8	3,15	26	66	80	37	30	13	0,50
13-8	5,30	30	87	94	51	36	16	1,10
16-8	8,00	36	107	120	64	45	22	2,00
20-8	12,50	44	127	134	78	50	23	2,90

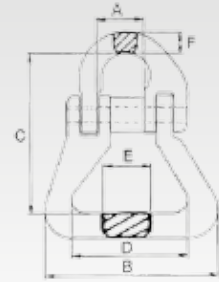

GANCHO CON PESTILLO G.80							
Medida (mm.)	C.M.T. Ton	Principales dimensiones en (mm.)					Peso Neto (Kg.)
		A	B	C	D	E	
6-8	1,12	20	79	24	9	14	0,30
8-8	2,00	25	97	29	11	17	0,40
10-8	3,15	38	118	30	15	21	0,90
13-8	5,30	42	150	39	20	27	1,80
16-8	8,00	50	183	47	23	35	2,90
20-8	12,50	62	222	51	27	48	6,40
22-8	15,00	62	235	75	33	43	9,00
26-8	21,20	63	272	82	37	61	13,70
32-8	31,50	87	350	103	39	65	19,30

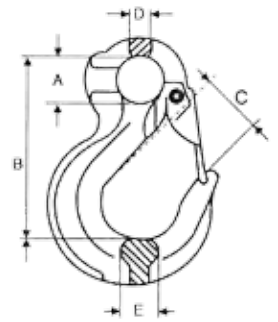

GANCHO CON PESTILLO CONEXIÓN DIRECTA G.80							
Medida (mm.)	C.M.T. Ton	Principales dimensiones en (mm.)					Peso Neto (Kg.)
		A	B	C	D	E	
6-8	1,12	8	75	24	14	22	0,30
8-8	2,00	9	85	24	17	27	0,50
10-8	3,15	13	103	29	23	32	1,00
13-8	5,30	16	126	36	27	45	1,80
16-8	8,00	21	144	46	35	60	3,50
20-8	12,50	24	176	53	51	62	6,60

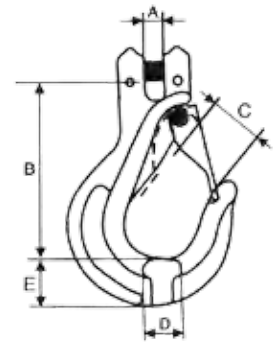

GANCHO DE SEGURIDAD G.80							
Medida (mm.)	C.M.T. Ton	Principales dimensiones en (mm.)					Peso Neto (Kg.)
		A	B	C	D	E	
6-8	1,12	22	108	27	70	43	0,50
8-8	2,00	25	132	37	89	49	0,80
10-8	3,15	32	164	44	108	62	1,40
13-8	5,30	40	203	52	137	80	2,90
16-8	8,00	56	251	62	170	98	5,70
20-8	12,50	62	260	86	185	118	7,60
22-8	15,00	70	312	80	207	128	11,00
26-8	21,20	79	355	100	243	147	16,70
32-8	31,50	102	465	143	337	195	42,00

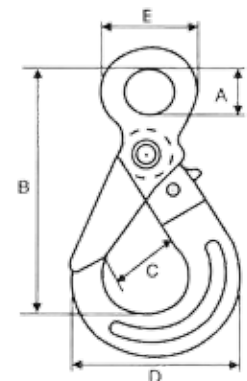

# GRADO 80 ACCESORIOS

## GANCHO DE SEGURIDAD CONEXIÓN DIRECTA G.80



Medida (mm.)	C.M.T. Ton	Principales dimensiones en (mm.)				Peso Neto (Kg.)
		A	B	C	D	
6-8	1,12	9	94	27	8	0,50
8-8	2,00	9	108	37	9	0,80
10-8	3,15	13	145	44	13	1,50
13-8	5,30	15	175	52	16	3,10
16-8	8,00	18	210	62	20	6,10
20-8	12,50	25	230	86	25	7,90
22-8	15,00	25	270	80	29	11,30

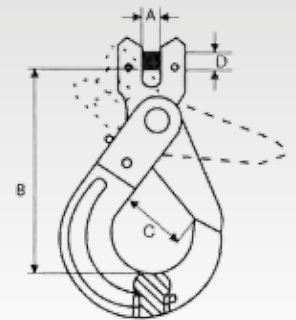

## GANCHO DE SEGURIDAD GIRATORIO G.80



Medida (mm.)	C.M.T. Ton	Principales dimensiones en (mm.)				Peso Neto (Kg.)
		A	B	C	D	
6-8	1,12	33	152	27	25	0,70
8-8	2,00	35	183	37	27	1,10
10-8	3,15	42	217	44	36	2,00
13-8	5,30	49	260	52	40	3,70
16-8	8,00	60	325	62	53	7,10
20-8	12,50	72	352	86	58	9,80
22-8	15,00	96	455	80	93	17,20
26-8	21,20	121	525	100	113	29,80

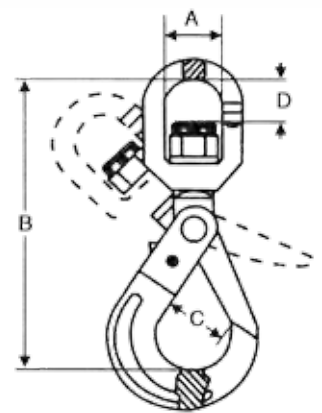

## GANCHO CON PESTILLO GIRATORIO G.80



Medida (mm.)	C.M.T. Ton	Principales dimensiones en (mm.)						Peso Neto (Kg.)
		A	B	C	D	E	F	
6-8	1,12	32	26	112	140	22	9	0,40
8-8	2,00	44	37	150	190	25	15	1,00
10-8	3,15	44	37	160	206	28	15	1,20
13-8	5,30	50	43	187	242	35	18	1,90
16-8	8,00	64	56	242	310	43	25	4,00
20-8	12,50	70	53	274	360	52	28	7,60
22-8	15,00	79	64	327	431	59	29	12,50

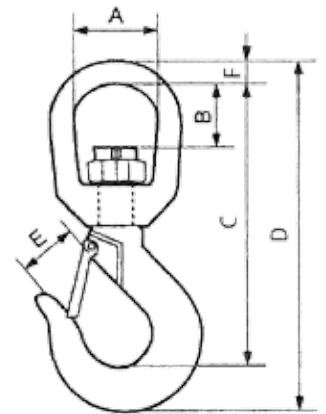

## GANCHO DE FUNDICIÓN G.80



Medida (mm.)	C.M.T. Ton	Principales dimensiones en (mm.)						Peso Neto (Kg.)
		A	B	C	D	E	F	
6-8	1,12	18	118	62	12	24	31	1,00
8-8	2,00	18	118	62	12	24	31	1,00
10-8	3,15	22	146	75	17	33	38	2,00
13-8	5,30	27	173	87	19	38	44	3,10
16-8	8,00	32	198	98	19	45	53	5,10
20-8	12,50	37	230	111	26	57	65	9,10
22-8	15,00	44	258	124	29	60	68	11,70

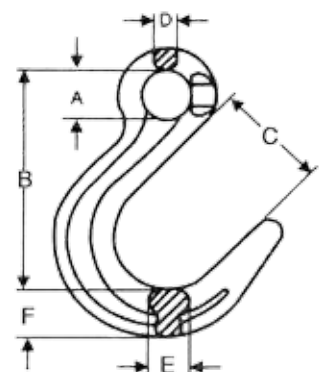

# GRADO 80 ACCESORIOS



GANCHO ACORTADOR G.80							
Medida (mm.)	C.M.T. Ton	Principales dimensiones en (mm.)					Peso Neto (Kg.)
		A	B	C	D	E	
6-8	1,12	14	45	8	9	22	0,10
8-8	2,00	16	59	10	9	30	0,20
10-8	3,15	20	79	13	14	46	0,60
13-8	5,30	26	99	16	16	57	1,30
16-8	8,00	30	102	19	19	71	2,00
20-8	12,50	36	130	22	22	93	4,80
22-8	15,00	44	160	27	28	90	7,40
26-8	21,20	44	184	28	35	100	10,00
32-8	31,50	55	230	37	42	113	18,00

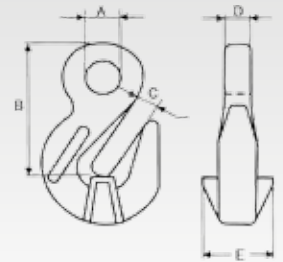

GANCHO ACORTADOR CON PESTILLO CONEXIÓN DIRECTA G.80									
Medida (mm.)	C.M.T. Ton	Principales dimensiones en (mm.)						Peso Neto (Kg.)	
		A	B	C	D	E	F		G
6-8	1,12	8	32	8	26	6	43	75	0,20
8-8	2,00	9	35	11	33,50	11	50	89	0,33
10-8	3,15	12	45	13	46	12	70	126	0,88
13-8	5,30	15	53	16	57	13	96	163	1,85
16-8	8,00	18	69	19	72	17	112	183	3,24

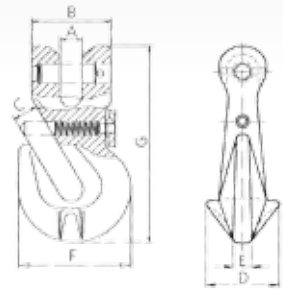

GANCHO ACORTADOR CAZOLETA G.80							
Medida (mm.)	C.M.T. Ton	Principales dimensiones en (mm.)					Peso Neto (Kg.)
		A-B	C	D	E	F	
6	1,12	7	8	7	14	45	0,30
8	2,00	9	11	11	20	64	0,50
10	3,15	12	13	13	22	87	1,00
13	5,30	16	16	16	32	114	2,00
16	8,00	20	20	21	38	135	3,50
20	12,50	22	25	24	47	151	4,30
22	15,00	24	28	27	57	185	7,80

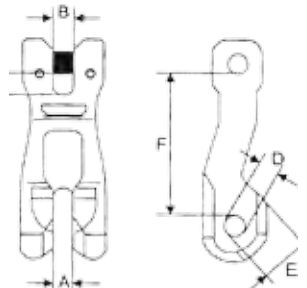

GANCHO CORREDIZO G.80					
Medida (mm.)	C.M.T. Ton	Principales dimensiones en (mm.)			Peso Neto (Kg.)
		A	B	C	
8-8	2,00	30	90	17	0,40
10-8	3,15	39	116	21	0,70
13-8	5,30	51	143	27	1,50
16-8	8,00	65	180	32	3,20

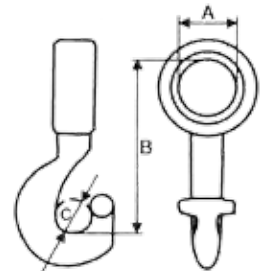

CONECTOR OMEGA G.80						
Medida (mm.)	C.M.T. Ton	Principales dimensiones en (mm.)				Peso Neto (Kg.)
		A	B	C	D	
8-8	2,00	22	34	10	11	0,20
10-8	3,15	31	40	12	16	0,30
13-8	5,30	40	54	16	20	0,70
16-8	8,00	48	61	18	26	1,10

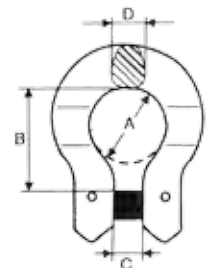

GANCHO PARA SER SOLDADO (EXCAVADORA) G.80									
Medida (mm.)	C.M.T. Ton	Principales dimensiones en (mm.)						Peso Neto (Kg.)	
		A	B	C	D	E	F		G
GE-2	2,00	91	80	26	24	20	34	7	0,80
GE-3	3,00	106	115	30	30	24	36	9	1,20
GE-5	5,00	132	159	36	45	28	44	10	2,50
GE-8	8,00	133	164	31	51	40	53	16	3,50
GE-10	10,00	166	200	48	55	39	56	20	5,60

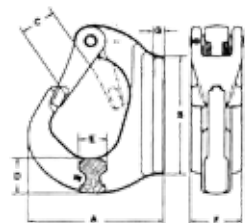



### Mantenimiento

Una inspección periódica debe realizarse, con arreglo a las condiciones de aplicación, en periodos regulares y al menos una vez al año. Los siguientes puntos deben tenerse en cuenta.

- Las cadenas con eslabones deformados, con fisuras o grietas, deben ser retiradas así como cualquier accesorio, anillas maestras deformadas, ganchos abiertos y otros componentes que muestren signos de deterioro.
- El desgaste de la cadena y los componentes no excederá del 10% de las dimensiones originales. El desgaste del eslabón de la cadena será un máximo del 10%, se define como la reducción del diámetro del material medido en dos direcciones.
- Las eslingas de cadena sobrecargadas deben de ser retiradas de su uso, el alargamiento máximo permitido de la cadena es el 5% y el incremento máximo permitido de la apertura del gancho es de un 10%. Todo lo que exceda debe retirarse de su uso.

### Cuidado

- Guarde un registro de todas las eslingas en uso.
- Asegurarse que la cadena esté libre, es decir, sin nudos ni torcida.
- Las eslingas de cadena solo se acortarán con un gancho acortador.
- Si la carga presenta aristas vivas, proteger la carga adecuadamente.
- Centrar la carga en el gancho, nunca cargue en la punta del gancho.
- Siempre use la eslinga de medidas adecuadas para la carga correspondiente, tenga en cuenta el ángulo y la posibilidad de una carga desigual.
- La anilla principal debe moverse libremente en el gancho de la grúa.
- Evitar siempre los tirones en el curso de elevación de las cargas.
- No dejar caer nunca la carga sobre la cadena.

# Mantenimiento y Cuidado



# GRADO 80 CARGA MÁXIMA DE TRABAJO EN TONELADAS

Cadena Ø (mm.)	1 Ramal	2 Ramales		3 Ramales	4 Ramales	Eslinga sin fin En ahorcado
	C.M.T.	$0^\circ < \beta \leq 45^\circ$ Factor 1,4	$45^\circ < \beta \leq 60^\circ$ Factor 1,0	$0^\circ < \beta \leq 45^\circ$ Factor 2,1	$45^\circ < \beta \leq 60^\circ$ Factor 1,5	Factor 1,6
6	1,12	1,60	1,12	2,36	1,70	1,80
8	2,00	2,80	2,00	4,25	3,00	3,15
10	3,15	4,25	3,15	6,70	4,75	5,00
13	5,30	7,50	5,30	11,20	8,00	8,50
16	8,00	11,20	8,00	17,00	11,80	12,50
20	12,50	17,00	12,50	26,50	19,00	20,00
22	15,00	21,20	15,00	31,50	22,40	23,60
26	21,20	30,00	21,20	45,00	31,50	33,50
32	31,50	45,00	31,50	67,00	47,50	50,00

Nota: Factor de seguridad 4:1. Las capacidades de las cargas máximas de trabajo se refieren únicamente a las condiciones normales de uso y con la carga uniformemente repartida en cada ramal.

## Recomendaciones para manipulación de cargas asimétricas

Para las eslingas de cadena con cargas de forma desigual se recomienda una carga máxima de trabajo que se determine de forma siguiente:

- Eslingas de 2 ramales calcular como una eslinga de 1 ramal en cuanto a la C.M.T.
- Eslingas de 3 y 4 ramales calcular como eslingas de 2 ramales en cuanto a la C.M.T.

## Condiciones severas

La cadena y sus componentes no deben utilizarse en contacto con ácidos.

Hay que efectuar revisiones periódicas al utilizar las eslingas en condiciones de trabajo duro, de corrosión o que pueda haber algún peligro.

Ante cualquier duda consulte con su distribuidor.

## Influencia de las temperaturas

Las eslingas de cadena G.80 pueden utilizarse en temperaturas de  $-40^\circ\text{C}$  sin que se modifiquen sus características.

Para altas temperaturas la carga máxima de trabajo debe ser reducida de la siguiente manera:

Temperatura de la eslinga	Reducción en la C.M.T.
$-40^\circ\text{C}$ a $200^\circ\text{C}$	Ninguna
$+200^\circ\text{C}$ a $300^\circ\text{C}$	10%
$+300^\circ\text{C}$ a $400^\circ\text{C}$	25%

Las eslingas de cadena G-80 no deben usarse a temperaturas más altas o más bajas de las indicadas.



## GRADO 80 ESLINGAS DE 1 RAMAL DE CADENA

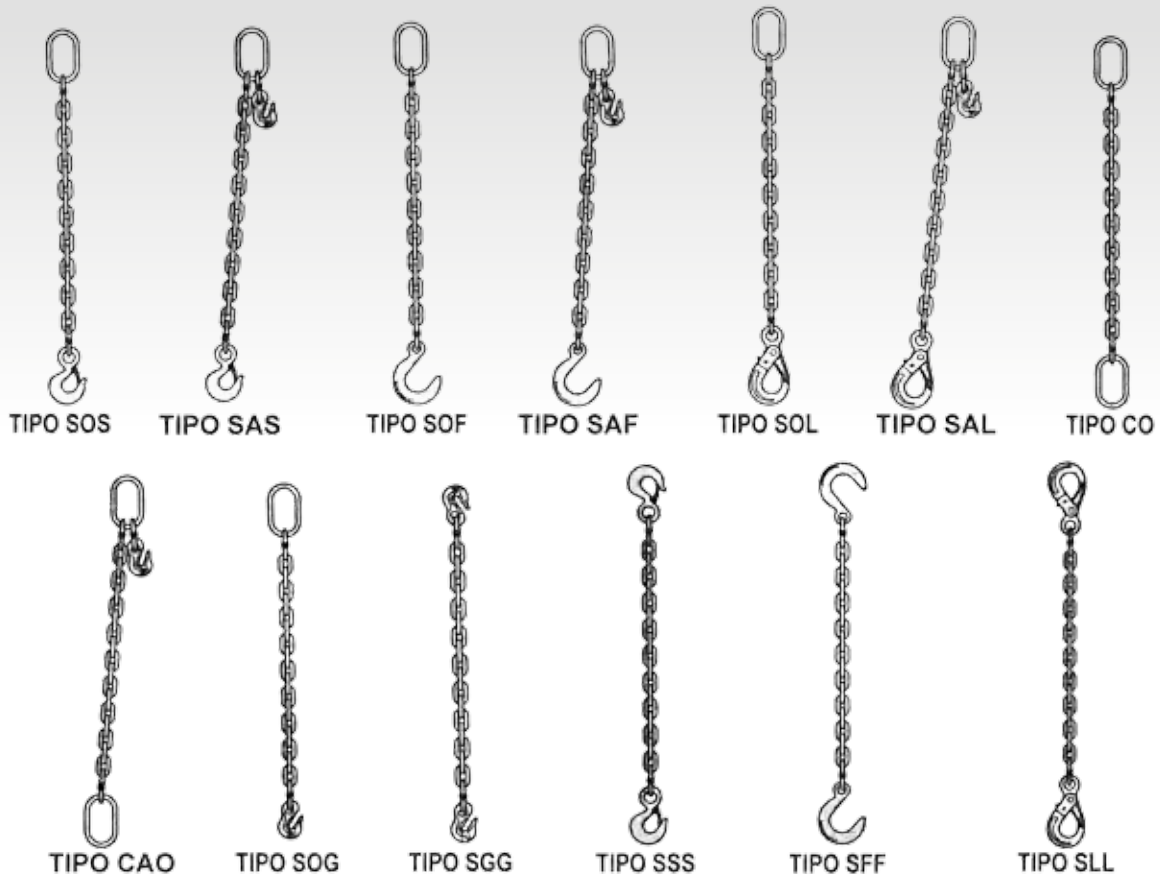

## GRADO 80 ESLINGAS DE 2 RAMALES DE CADENA

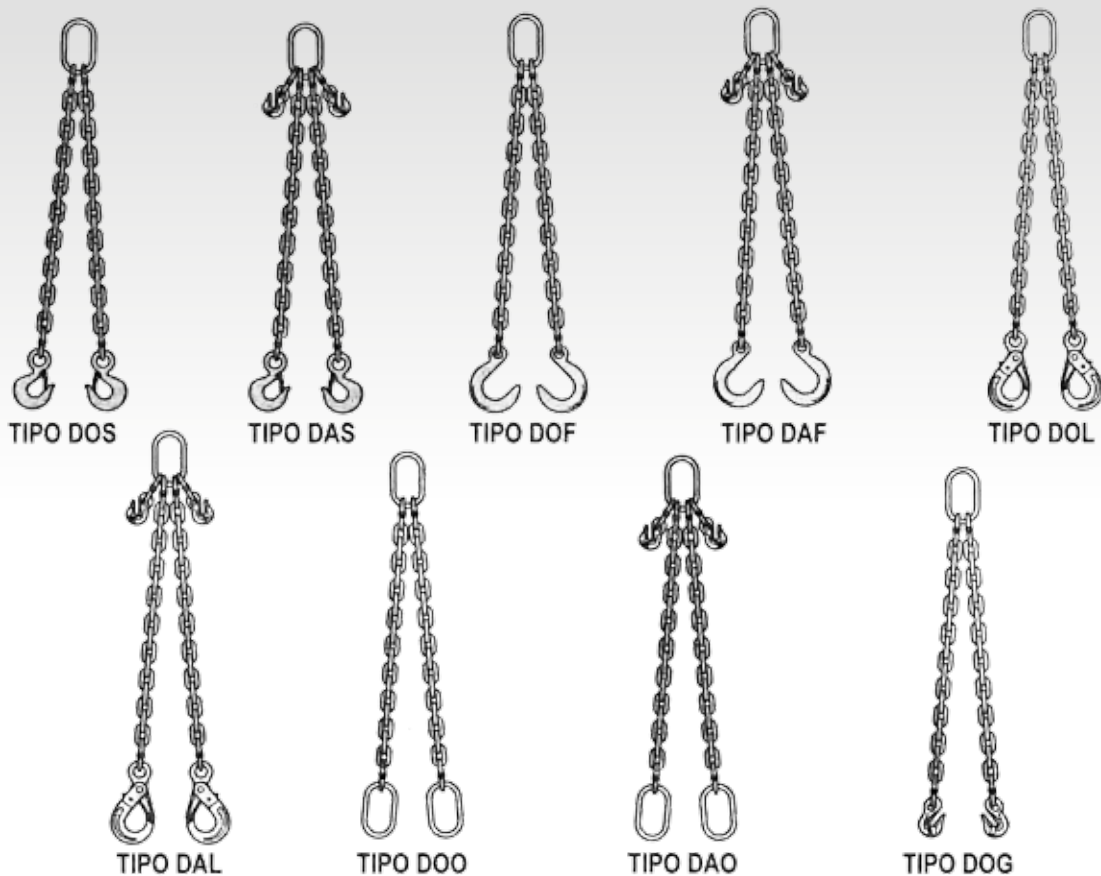

**GRADO 80** ESLINGAS DE 3 RAMALES DE CADENA



TIPO TOS



TIPO TAS



TIPO TOF



TIPO TAF



TIPO TOL



TIPO TAL



TIPO TOO

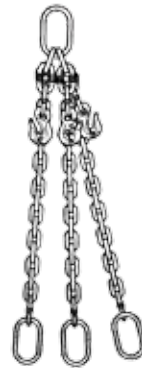

TIPO TAO



TIPO TOG

**GRADO 80** ESLINGAS DE 4 RAMALES DE CADENA



TIPO QOS



TIPO QAS



TIPO QOF



TIPO QAF



TIPO QOL



TIPO QAL



TIPO QOO



TIPO QAO



TIPO QOG

# GRADO 80 ESLINGAS DIVERSAS DE CADENA



TIPO GARZA RECOGIBLE



TIPO SECILLO DE CESTO



TIPO DOBLE LAZO AJUSTABLE



TIPO DOBLE CANASTA

# GRADO 80 CARGA MÁXIMA DE TRABAJO EN TONELADAS



Cadena Ø (mm.)	C.M.T.	0° < β ≤ 45° Factor 1,4		45° < β ≤ 60° Factor 0,8	
		0° < β ≤ 45° Factor 1,7	45° < β ≤ 60° Factor 1,2		
6	1,12	1,23	0,89	1,90	1,34
8	2,00	2,20	1,60	3,40	2,40
10	3,15	3,46	2,52	5,35	3,78
13	5,30	5,83	4,24	9,01	6,36
16	8,00	8,80	6,40	13,60	9,60
20	12,50	13,75	10,00	21,25	15,00
22	15,00	16,50	12,00	25,50	18,00
26	21,20	23,32	16,96	36,04	25,44
32	31,50	34,65	25,20	53,55	37,80

Nota: Factor de seguridad 4:1. Las capacidades de las cargas máximas de trabajo se refieren únicamente a las condiciones normales de uso y con la carga uniformemente repartida en cada ramal.

## REDUCCIÓN DEL COEFICIENTE POR ARISTAS VIVAS

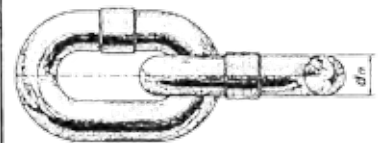

# REPOSICIÓN EN CADENAS

Una inspección periódica debe realizarse con arreglo a las condiciones de aplicación, en periodos regulares y al menos una vez al año.

El desgaste originado por el roce con otros objetos se produce habitualmente en el exterior de las partes rectas de los eslabones, donde es fácilmente visible y medible. El desgaste entre eslabones adyacentes está oculto. Se debería aflojar la cadena y hacer girar los eslabones adyacentes, para hacer visibles sus dos caras interiores del eslabón. El desgaste entre eslabones se mide tomando el diámetro indicado (d 1) y el diámetro a 90 ° (d 2), y es admisible si la media de estos diámetros no es inferior al 90% del diámetro nominal (dn).

$$\frac{d_1 + d_2}{2} > 0,9 d_n$$

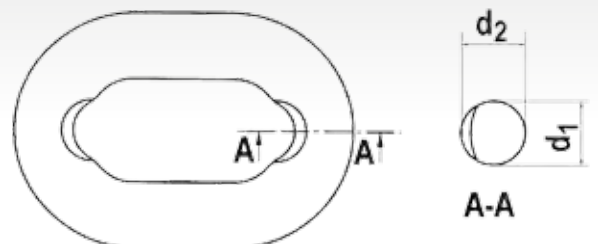

# GRADO 100 ACCESORIOS



CADENA ALTA RESISTENCIA G.100					
Medida (mm.)	C.M.T. Ton	Principales dimensiones en (mm.)			Peso Neto (Kg.)
		A	B	C	
6-10	1,40	6	18	8,50	0,80
8-10	2,50	8	24	11	1,40
10-10	4,00	10	30	14	2,20
13-10	6,70	13	39	18	3,70
16-10	10,00	16	48	22	5,70
20-10	16,00	19	57	26	7,80

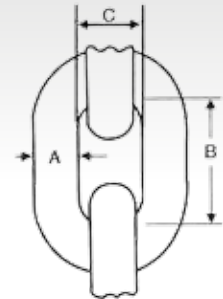

ANILLA OVALADA G.100					
Medida (mm.)	C.M.T. Ton	Principales dimensiones en (mm.)			Peso Neto (Kg.)
		A	B	C	
HA-130	2,30	13	60	110	0,30
HA-160	3,50	16	60	110	0,50
HA-180	5,00	18	75	135	0,80
HA-220	7,60	22	90	160	1,50
HA-260	10,00	26	100	180	2,46
HA-320	14,00	33	110	200	3,90
HA-360	25,10	36	140	264	6,40
HA-500	40,00	50	190	355	17,20

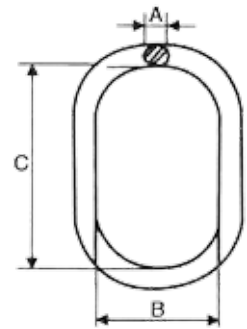

ANILLA MAESTRA G.100								
Medida (mm.)	C.M.T. Ton	Principales dimensiones en (mm.)						Peso Neto (Kg.)
		A	B	C	a	b	c	
HA-106	3,00	19	75	135	14	24	54	1,30
HA-108	5,30	23	90	160	16	34	74	2,20
HA-110	8,00	27	100	176	18	40	85	3,50
HA-113	14,00	33	110	202	22	50	115	6,10
HA-116	21,20	36	139	260	28	60	145	10,60
HA-120	33,60	50	195	355	32	85	180	24,00

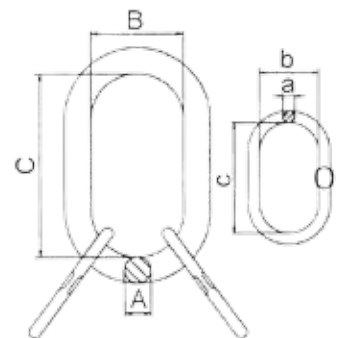

CONECTOR G.100						
Medida (mm.)	C.M.T. Ton	Principales dimensiones en (mm.)				Peso Neto (Kg.)
		A	B	C	D	
6-10	1,40	8	45	37	14	0,10
8-10	2,50	11	62	50	19	0,22
10-10	4,00	13	72	59	23	0,30
13-10	6,70	17	91	76	29	0,70
16-10	10,00	21	103	93	34	1,20
20-10	16,00	25	122	111	42	2,10
22-10	19,00	27	135	126	48	2,90
26-10	26,50	32	161	155	61	5,00

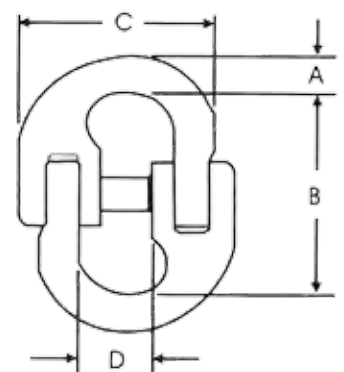

# GRADO 100 ACCESORIOS

## GANCHO CON PESTILLO G.100



Medida (mm.)	C.M.T. Ton	Principales dimensiones en (mm.)						Peso Neto (Kg.)
		A	B	C	D	E	F	
6-10	1,40	20	79	21	10	17	22	0,30
8-10	2,50	25	99	28	11	19	31	0,50
10-10	4,00	34	120	31	17	25	36	1,10
13-10	6,70	42	154	40	19	33	50	2,20
16-10	10,00	50	180	46	24	40	55	3,60
20-10	16,00	55	212	54	29	50	59	6,30

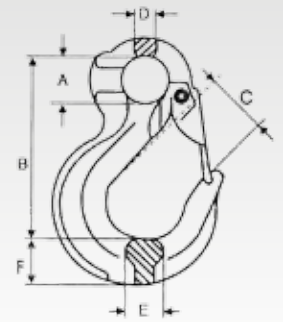

## GANCHO DE SEGURIDAD G.100



Medida (mm.)	C.M.T. Ton	Principales dimensiones en (mm.)						Peso Neto (Kg.)
		A	B	C	D	E	F	
6-10	1,40	21	107	28	70	43	21	0,40
8-10	2,50	27	134	36	90	51	27	0,70
10-10	4,00	34	164	45	108	65	31	1,40
13-10	6,70	40	203	53	135	80	41	3,00
16-10	10,00	50	246	62	170	102	51	5,50
20-10	16,00	60	270	78	192	120	65	8,30

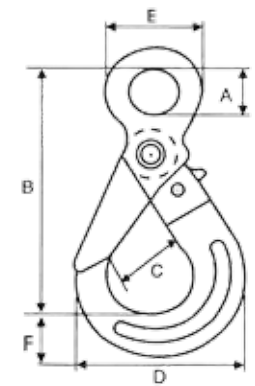

## GANCHO DE SEGURIDAD GIRATORIO G.100



Medida (mm.)	C.M.T. Ton	Principales dimensiones en (mm.)						Peso Neto (Kg.)
		A	B	C	D	E	F	
6-10	1,40	32	151	28	23	70	21	0,70
8-10	2,50	36	184	36	30	90	27	1,10
10-10	4,00	42	220	45	35	108	31	1,90
13-10	6,70	50	265	53	40	135	41	3,60
16-10	10,00	60	326	62	56	170	51	7,00
20-10	16,00	72	364	78	62	192	65	10,80

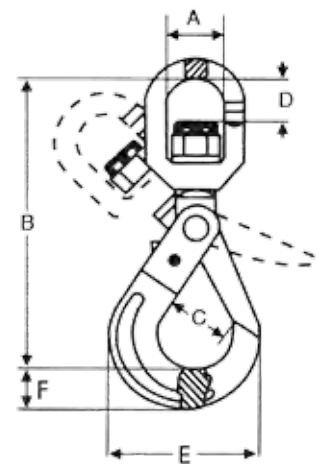

## GANCHO ACORTADOR G.100



Medida (mm.)	C.M.T. Ton	Principales dimensiones en (mm.)						Peso Neto (Kg.)
		A	B	C	D	E	F	
6-10	1,40	15	46	8	9	22	17	0,10
8-10	2,50	18	60	10	11	31	21	0,30
10-10	4,00	22	84	13	13	41	30	0,60
13-10	6,70	28	103	16	17	54	42	1,50
16-10	10,00	36	116	18	19	74	46	2,30
20-10	16,00	43	145	23	27	77	56	4,60

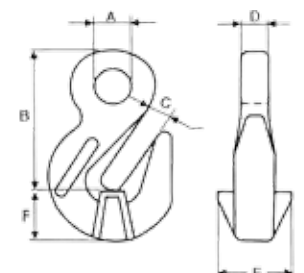



# GRADO 100 CARGA MÁXIMA DE TRABAJO EN TONELADAS

Cadena Ø (mm.)	1 Ramal	2 Ramales		3 Ramales	4 Ramales	Eslinga sin fin En ahorcado
		C.M.T.	0° < β ≤ 45° Factor 1,4	45° < β ≤ 60° Factor 1,0	0° < β ≤ 45° Factor 2,1	
6	1.40	2.00	1.40	3.00	2.10	2.24
8	2.50	3.50	2.50	5.30	3.80	4.00
10	4.00	5.60	4.00	8.00	6.00	6.40
13	6.70	9.40	6.70	14.00	10.00	10.70
16	10.00	14.00	10.00	21.00	15.00	16.00
20	16.00	22.40	16.00	33.60	24.00	25.60

Nota: Factor de seguridad 4:1. Las capacidades de las cargas máximas de trabajo se refieren únicamente a las condiciones normales de uso y con la carga uniformemente repartida en cada ramal.

## Recomendaciones para manipulación de cargas asimétricas

Para las eslingas de cadena con cargas de forma desigual se recomienda una carga máxima de trabajo que se determine de forma siguiente:

- Eslingas de 2 ramales calcular como una eslinga de 1 ramal en cuanto a la C.M.T.
- Eslingas de 3 y 4 ramales calcular como eslingas de 2 ramales en cuanto a la C.M.T.

## Condiciones severas

La cadena y sus componentes no deben utilizarse en contacto con ácidos.

Hay que efectuar revisiones periódicas al utilizar las eslingas en condiciones de trabajo duro, de corrosión o que pueda haber algún peligro.

Ante cualquier duda consulte con su distribuidor.

## Influencia de las temperaturas

Las eslingas de cadena G.100 pueden utilizarse en temperaturas de -40°C sin que se modifiquen sus características.

Para altas temperaturas la carga máxima de trabajo debe ser reducida de la siguiente manera:

Temperatura de la eslinga	Reducción en la C.M.T.
-40°C a 200°C	Ninguna
+200°C a 300°C	10%
+300°C a 400°C	25%

Las eslingas de cadena G-100 no deben usarse a temperaturas más altas o más bajas de las indicadas.



### Mantenimiento

Una inspección periódica debe realizarse, con arreglo a las condiciones de aplicación, en periodos regulares y al menos una vez al año. Los siguientes puntos deben tenerse en cuenta.

- Las cadenas con eslabones deformados, con fisuras o grietas, deben ser retiradas así como cualquier accesorio, anillas maestras deformadas, ganchos abiertos y otros componentes que muestren señales de deterioro.
- El desgaste de la cadena y los componentes no excederá del 10% de las dimensiones originales. El desgaste del eslabón de la cadena será un máximo del 10%, se define como la reducción del diámetro del material medido en dos direcciones.
- Las eslingas de cadena sobrecargadas deben de ser retiradas de su uso, el alargamiento máximo permitido de la cadena es el 5% y el incremento máximo permitido de la apertura del gancho es de un 10%. Todo lo que exceda debe retirarse de su uso.

### Cuidado

- Guarde un registro de todas las eslingas en uso.
- Asegurarse que la cadena esté libre, es decir, sin nudos ni torcida.
- Las eslingas de cadena solo se acortarán con un gancho acortador.
- Si la carga presenta aristas vivas, proteger la carga adecuadamente.
- Centrar la carga en el gancho, nunca cargue en la punta del gancho.
- Siempre use la eslinga de medidas adecuadas para la carga correspondiente, tenga en cuenta el ángulo y la posibilidad de una carga desigual.
- La anilla principal debe moverse libremente en el gancho de la grúa.
- Evitar siempre los tirones en el curso de elevación de las cargas.
- No dejar caer nunca la carga sobre la cadena.

# Mantenimiento y Cuidado



**GRADO 100** ESLINGAS DE 1 RAMAL DE CADENA



**GRADO 100** ESLINGAS DE 2 RAMALES DE CADENA



**GRADO 100** ESLINGAS DE 3 RAMALES DE CADENA



**GRADO 100** ESLINGAS DE 4 RAMALES DE CADENA



# GRADO 100 ESLINGAS DIVERSAS DE CADENA



TIPO GARZA RECÓGIBLE



TIPO SECILLO DE CESTO



TIPO DOBLE LAZO AJUSTABLE



TIPO DOBLE CANASTA

# GRADO 100 CARGA MÁXIMA DE TRABAJO EN TONELADAS

Cadena Ø (mm.)	C.M.T.	0° < β ≤ 45° Factor 1,4		45° < β ≤ 60° Factor 0,8		0° < β ≤ 45° Factor 1,7		45° < β ≤ 60° Factor 1,2	
6	1.40	1.60	1.20	2.40	1.70				
8	2.50	2.80	2.00	4.30	3.00				
10	4.00	4.40	3.20	6.80	4.80				
13	6.70	7.40	5.40	11.40	8.00				
16	10.00	11.00	8.00	17.00	12.00				
20	16.00	17.60	12.80	27.20	19.20				

Nota: Factor de seguridad 4:1. Las capacidades de las cargas máximas de trabajo se refieren únicamente a las condiciones normales de uso y con la carga uniformemente repartida en cada ramal.

## REDUCCIÓN DEL COEFICIENTE POR ARISTAS VIVAS

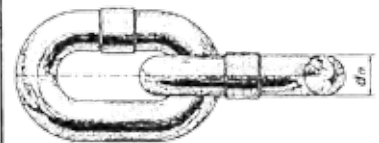

# REPOSICIÓN EN CADENAS

Una inspección periódica debe realizarse con arreglo a las condiciones de aplicación, en periodos regulares y al menos una vez al año.

El desgaste originado por el roce con otros objetos se produce habitualmente en el exterior de las partes rectas de los eslabones, donde es fácilmente visible y medible. El desgaste entre eslabones adyacentes está oculto. Se debería aflojar la cadena y hacer girar los eslabones adyacentes, para hacer visibles sus dos caras interiores del eslabón. El desgaste entre eslabones se mide tomando el diámetro indicado (d 1) y el diámetro a 90 ° (d 2), y es admisible si la media de estos diámetros no es inferior al 90% del diámetro nominal (d<sub>n</sub>).

$$\frac{d_1 + d_2}{2} > 0,9 d_n$$

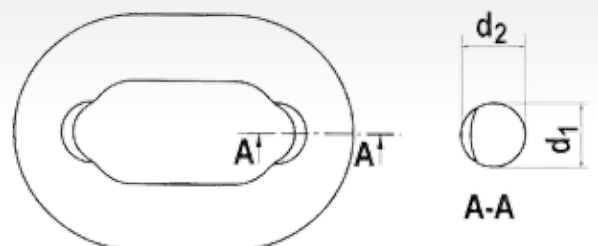









# MODELO JP ESLINGAS POLIESTER PLANAS

- Estas eslingas están fabricadas con materiales de alta resistencia según normativa EN 1492-1.
- Las gazas de las eslingas van reforzadas, lo que les da una mayor resistencia, prolongando la vida de la eslinga.
- Las eslingas planas, de acuerdo con la normativa europea, son adecuadas para el uso y almacenamiento en el rango de temperatura (-40 °C a 100 °C).



Nota: Factor de seguridad 7:1.

## CARGA MÁXIMA DE UTILIZACIÓN (C.M.U.) Kg.

Modelo	Cod. color norma CEN	Ancho/Grosor	1 eslinga						2 eslingas		3-4 eslingas	
			Tiro directo	Ahorcado	Ángulo de inclinación $\beta$			Ángulo de inclinación $\beta$		Ángulo de inclinación $\beta$		
					0-7°	7-45°	45-60°	0-45°	45-60°	0-45°	45-60°	
												
JP-30	Violeta	30/7	1.000	800	2.000	1.400	1.000	1.400	1.000	2.100	1.500	
JP-60	Verde	60/7	2.000	1.600	4.000	2.800	2.000	2.800	2.000	4.200	3.000	
JP-90	Amarillo	90/7	3.000	2.400	6.000	4.200	3.000	4.200	3.000	6.300	4.500	
JP-120	Gris	120/7	4.000	3.200	8.000	5.600	4.000	5.600	4.000	8.400	6.000	
JP-150	Rojo	150/7	5.000	4.000	10.000	7.000	5.000	7.000	5.000	10.500	7.500	
JP-180	Marrón	180/7	6.000	4.800	12.000	8.400	6.000	8.400	6.000	12.600	9.000	
JP-240	Azul	240/7	8.000	6.400	16.000	11.200	8.000	11.200	8.000	16.800	12.000	
JP-300	Naranja	300/7	10.000	8.000	20.000	14.000	10.000	14.000	10.000	21.000	15.000	

### ACCESORIOS RECOMENDADOS



CONECTOR POLIÉSTER  
Pág. 55



ANILLA OVALADA  
Pág. 54



GRILLETES  
Pág. 72

# MODELO JR ESLINGAS POLIESTER REDONDAS



- Estas eslingas están fabricadas con materiales de alta resistencia según normativa EN 1492-2.
- Las eslingas redondas de acuerdo con la normativa europea son adecuadas para el uso y almacenamiento en el rango de temperatura (-40 °C a 100 °C).



**Nota: Factor de seguridad 7:1.**

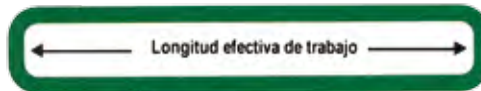

## CARGA MÁXIMA DE UTILIZACIÓN (C.M.U.) Kg.

Modelo	Cod. color norma CEN	Ancho	1 eslinga						2 eslingas		3-4 eslingas	
			Tiro directo	Ahorcado	Ángulo de inclinación $\beta$			Ángulo de inclinación $\beta$		Ángulo de inclinación $\beta$		
					0-7°	7-45°	45-60°	0-45°	45-60°	0-45°	45-60°	
1.0	0.8	2.0	1.4	1.0	1.4	1.0	2.1	1.5				
JR-40	Violeta	40	1.000	800	2.000	1.400	1.000	1.400	1.000	2.100	1.500	
JR-50	Verde	50	2.000	1.600	4.000	2.800	2.000	2.800	2.000	4.200	3.000	
JR-60	Amarillo	60	3.000	2.400	6.000	4.200	3.000	4.200	3.000	6.300	4.500	
JR-70	Gris	70	4.000	3.200	8.000	5.600	4.000	5.600	4.000	8.400	6.000	
JR-75	Rojo	75	5.000	4.000	10.000	7.000	5.000	7.000	5.000	10.500	7.500	
JR-80	Marrón	80	6.000	4.800	12.000	8.400	6.000	8.400	6.000	12.600	9.000	
JR-90	Azul	90	8.000	6.400	16.000	11.200	8.000	11.200	8.000	16.800	12.000	
JR-100	Naranja	10	10.000	8.000	20.000	14.000	10.000	14.000	10.000	21.000	15.000	

### ACCESORIOS RECOMENDADOS



**CONECTOR POLIÉSTER**  
Pág. 55



**ANILLA OVALADA**  
Pág. 54



**GRILLETES**  
Pág. 72



# ELEMENTOS DE AMARRE Y BALANCINES



MODELO GAR GRILLETES DE ALTA RESISTENCIA	72
MODELO PHAS ANILLAS DE TRANSPORTE SOLDABLES	73
MODELO PHCG CÁNCAMOS GIRATORIOS	74
MODELO PHCM CÁNCAMOS MACHO	75
MODELO PHCH CÁNCAMOS HEMBRA	76
BALANCINES	77
BALANCINES TIPO BOX	78
GANCHOS C	79
SOPORTE BALANCINES	80
PLUMA MURAL	81



# MODELO GAR GRILLETES DE ALTA RESISTENCIA UNE-EN 13889

## GRILLETE RECTO CON BULÓN ROSCADO

C.M.U. Ton	Principales dimensiones en (mm.)					Peso (Kg.)
	A	B	Ø C"	Ø C mm.	E	
0,50	22	8	1/4	6	12	0,05
0,75	25	10	5/16	8	13	0,07
1,00	31	11	3/8	10	16	0,10
1,50	36	13	7/16	11	18	0,18
2,00	42	16	1/2	13	20	0,26
3,25	52	19	5/8	16	27	0,54
4,75	61	22	3/4	19	32	1,02
6,50	75	25	7/8	22	36	1,43
8,50	81	28	1"	25	42	2,15
9,50	88	32	1-1/8	30	45	3,06
12,00	100	35	1-1/4	32	52	4,11
13,50	115	38	1-3/8	35	57	5,27
17,00	125	40	1-1/2	40	60	7,23
25,00	146	50	1-3/4	45	74	12,14
35,00	171	57	2"	50	83	18,85
55,00	203	70	2-1/2	65	105	37,86



AGRB

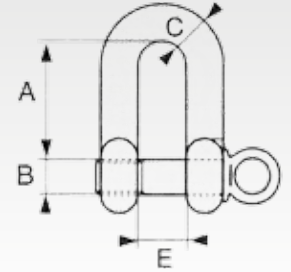

## GRILLETE RECTO CON TUERCA Y PASADOR

C.M.U. Ton	Principales dimensiones en (mm.)					Peso (Kg.)
	A	B	Ø C"	Ø C mm.	E	
2,00	42	16	1/2	13	20	0,34
3,25	52	19	5/8	16	27	0,66
4,75	61	22	3/4	19	32	1,14
6,50	75	25	7/8	22	36	1,74
8,50	81	28	1"	25	42	2,51
9,50	88	32	1-1/8	30	45	3,44
12,00	100	35	1-1/4	32	52	4,90
13,50	115	38	1-3/8	35	57	6,23
17,00	125	40	1-1/2	40	60	8,39
25,00	146	50	1-3/4	45	74	14,24
35,00	171	57	2"	50	83	20,65
55,00	203	70	2-1/2	65	105	41,05



AGRT

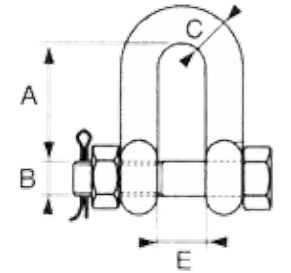

## GRILLETE LIRA CON BULÓN ROSCADO

C.M.U. Ton	Principales dimensiones en (mm.)						Peso (Kg.)
	A	B	Ø C"	Ø C mm.	D	E	
0,50	28	8	1/4	6	19	12	0,05
0,75	31	10	5/16	8	21	13	0,08
1,00	36	11	3/8	10	25	16	0,14
1,50	43	13	7/16	11	29	18	0,17
2,00	47	16	1/2	13	32	20	0,30
3,25	62	19	5/8	16	43	27	0,62
4,75	72	22	3/4	19	51	32	1,02
6,50	84	25	7/8	22	56	36	1,53
8,50	96	28	1"	25	67	42	2,32
9,50	106	32	1-1/8	30	72	45	3,08
12,00	118	35	1-1/4	32	81	52	4,30
13,50	131	38	1-3/8	35	92	57	6,01
17,00	146	40	1-1/2	40	98	60	7,81
25,00	178	50	1-3/4	45	126	74	13,78
35,00	197	57	2"	50	138	83	18,85
55,00	254	70	2-1/2	65	180	105	37,86



AGLB

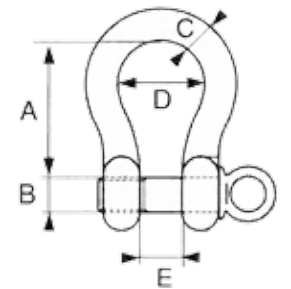

## GRILLETE LIRA CON TUERCA Y PASADOR

C.M.U. Ton	Principales dimensiones en (mm.)					Peso (Kg.)
	A	B	Ø C"	Ø C mm.	E	
2,00	42	16	1/2	13	20	0,34
3,25	52	19	5/8	16	27	0,66
4,75	61	22	3/4	19	32	1,14
6,50	75	25	7/8	22	36	1,74
8,50	81	28	1"	25	42	2,51
9,50	88	32	1-1/8	30	45	3,44
12,00	100	35	1-1/4	32	52	4,90
13,50	115	38	1-3/8	35	57	6,23
17,00	125	40	1-1/2	40	60	8,39
25,00	146	50	1-3/4	45	74	14,24
35,00	171	57	2"	50	83	20,65
55,00	203	70	2-1/2	65	105	41,05



AGLT

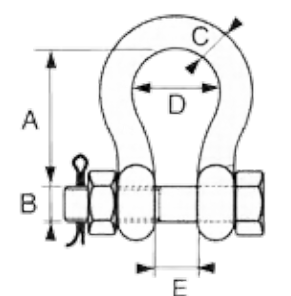

# MODELO PHAS ANILLAS DE TRANSPORTE SOLDABLES

- De forma compacta y ligera.
- Coeficiente de seguridad 4:1 en todas direcciones de trabajo.
- La anilla abatible en 180°.
- Soporte soldable achaflanado en ambos lados, con bordes interrumpido para una máxima soldadura.



Nota: Fabricado en acero Grado 80.

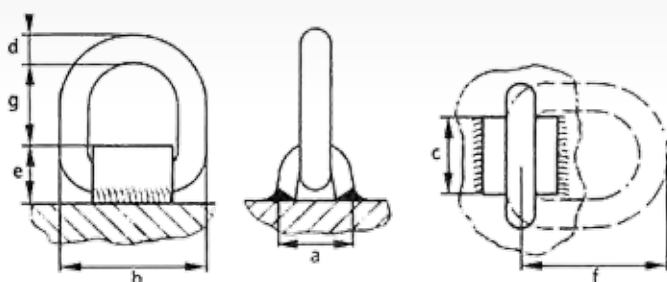

Modelo	Carga máx. de trabajo (Kg.)	Principales dimensiones en (mm.)							Peso (Kg.)
		a	b	c	Ø d	e	f	g	
PHAS100	1.000	40	67	35	13	31	71	38	0,39
PHAS200	2.000	40	71	40	14	31	71	39	0,44
PHAS300	3.000	46	79	42	17	34	85	47	0,67
PHAS400	5.000	59	93	50	21	53	107	57	1,15
PHAS500	8.000	70	122	65	26	53	127	65	2,50
PHAS600	15.000	88	164	86	34	65	170	90	5,75

## CARGAS DE TRABAJO SEGÚN ÁNGULOS Y NÚMERO DE PUNTOS DE FIJACIÓN

Nº de cáncamos	1		2		2		3-4	
	C.M.U.		C.M.U.		C.M.U.		C.M.U.	
	t	t	t	t	t	t	t	t
Modelo	0°	90°	0°	90°	0 - 45°	45° - 60°	0 - 45°	45° - 60°
PHAS100	1,00	1,00	2,00	2,00	1,40	1,00	2,10	1,50
PHAS200	2,00	2,00	4,00	4,00	2,80	2,00	4,20	3,00
PHAS300	3,00	3,00	6,00	6,00	4,20	3,00	6,30	4,50
PHAS400	5,00	5,00	10,00	10,00	7,00	5,00	10,50	7,50
PHAS500	8,00	8,00	16,00	16,00	11,20	8,00	16,80	12,00
PHAS600	15,00	15,00	30,00	30,00	21,00	15,00	31,50	22,50

## ACCESORIOS RECOMENDADOS



ESLINGA "DOL"  
Pág. 60



ESLINGAS PLANAS  
Pág. 69

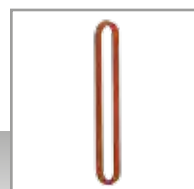

ESLINGAS REDONDAS  
Pág. 70

# MODELO PHCG CÁNCAMOS GIRATORIOS



- De forma compacta y ligera.
- Coeficiente de seguridad 4:1 en todas direcciones de trabajo.
- Giratorio en 360°.
- La anilla abatible en 180°.
- Ha de ir atornillado sobre una superficie plana.



**Nota: Fabricado en acero Grado 80.**

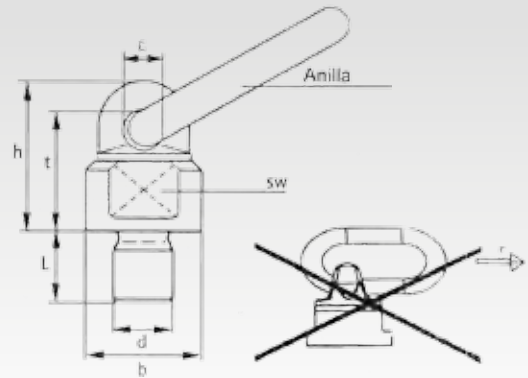

Modelo	Diámetro x Longitud de rosca	DIN 13 Paso	Principales dimensiones en (mm.)						Peso (Kg.)
			b	c	h	sw	t	Medidas de anilla	
PHCG81303	8x13	1,25	36	17	53	22	45	13 x 50 x 30	0,40
PHCG101804	10x18	1,50	36	17	53	22	45	13 x 50 x 30	0,40
PHCG121805	12x18	1,75	36	17	53	22	45	13 x 50 x 30	0,40
PHCG142011	14x20	2,00	36	17	53	22	45	13 x 50 x 30	0,40
PHCG162011	16x20	2,00	36	17	53	22	45	13 x 50 x 30	0,40
PHCG203020	20x30	2,50	50	19	68	30	57	16 x 70 x 34	0,90
PHCG243031	24x30	3,00	57	22	78	34	66	18 x 85 x 40	1,40
PHCG273531	27x35	3,25	57	22	78	34	66	18 x 85 x 40	1,50
PHCG303553	30x35	3,50	66	24	97	40	81	20 x 85 x 40	2,20
PHCG303580	30x35	3,50	80	27	112	46	90	22 x 115 x 50	3,60
PHCG365080	36x50	4,00	80	27	112	46	90	22 x 115 x 50	3,70
PHCG399080	39x90	4,00	80	27	112	46	90	22 x 115 x 50	4,30
PHCG425010	42x50	4,50	80	27	112	48	90	25 x 115 x 50	4,10
PHCG4215010	42x180	4,50	80	27	112	48	90	25 x 115 x 50	5,30
PHCG485010	48x50	5,00	80	27	112	48	90	22 x 115 x 50	4,30
PHCG568410	56x84	5,50	120	46	168	70	135	32 x 155 x 70	11,40
PHCG649615	64x96	6,00	120	46	168	35	140	34 x 140 x 70	12,80

## CARGAS DE TRABAJO SEGÚN ÁNGULOS Y NÚMERO DE PUNTOS DE FIJACIÓN

Nº de cáncamos		1		2		2		3-4	
Carga máxima de utilización (Kg.)		C.M.U.		C.M.U.		C.M.U.		C.M.U.	
Modelo	Rosca	t	t	t	t	t	t	t	t
		0°	90°	0°	90°	0 - 45°	45° - 60°	0 - 45°	45° - 60°
PHCG81303	M8	0,60	0,30	1,20	0,60	0,42	0,30	0,63	0,45
PHCG101804	M10	1,00	0,50	2,00	1,00	0,70	0,50	1,05	0,75
PHCG121805	M12	1,00	0,50	2,00	1,00	0,70	0,50	1,05	0,75
PHCG142011	M14	2,24	1,12	4,00	2,24	1,56	1,12	2,35	1,68
PHCG162011	M16	2,24	1,12	4,00	2,24	1,56	1,12	2,35	1,68
PHCG203020	M20	4,00	2,00	8,00	4,00	2,80	2,00	4,20	3,00
PHCG243031	M24	6,40	3,20	12,80	6,40	4,48	3,20	6,72	4,80
PHCG273531	M27	6,40	3,20	12,80	6,40	4,48	3,20	6,72	4,80
PHCG303553	M30	10,00	5,00	20,00	10,00	7,00	5,00	10,50	7,50
PHCG303580	M30	12,00	8,00	24,00	16,00	11,20	8,00	16,80	12,00
PHCG365080	M36	12,00	8,00	24,00	16,00	11,20	8,00	16,80	12,00
PHCG399080	M39	12,00	8,00	24,00	16,00	11,20	8,00	16,80	12,00
PHCG425010	M42	15,00	10,00	30,00	20,00	14,00	10,00	21,00	15,00
PHCG4215010	M42	12,00	8,00	24,00	16,00	11,20	8,00	16,80	12,00
PHCG485010	M48	15,00	10,00	30,00	20,00	14,00	10,00	21,00	15,00
PHCG568410	M56	22,50	15,00	45,00	30,00	21,00	15,00	31,50	22,50
PHCG649615	M64	22,50	15,00	45,00	30,00	21,00	15,00	31,50	22,50

## ACCESORIOS RECOMENDADOS



ESLINGA "DOL"  
Pág. 60



ESLINGAS PLANAS  
Pág. 69



ESLINGAS REDONDAS  
Pág. 70

# MODELO PHCM CÁNCAMOS MACHO

- Ligero y fiable.
- Coeficiente de seguridad 4:1.
- Rosca métrica.
- Ha de ir atornillado en una superficie plana.



**Nota: Fabricado en acero Grado 80.**

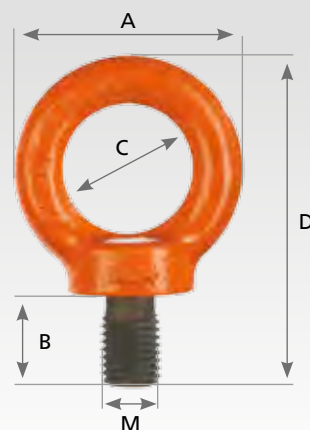
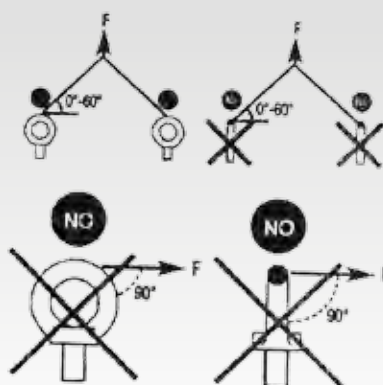

Modelo	DIN 13 PASO	A	B	C	D	Peso
M 6	1,00	28	13	16	42	0,04
M 8	1,25	36	15	20	51	0,05
M 10	1,50	45	18	25	63	0,11
M 12	1,75	54	22	30	75	0,19
M 16	2,00	63	28	35	88	0,29
M 20	2,50	72	30	40	101	0,50
M 24	3,00	90	38	50	128	0,95
M 30	3,50	108	45	60	154	1,76
M 36	4,00	126	55	70	183	3,70
M 42	4,50	144	65	80	212	4,20
M 48	5,00	166	70	90	238	6,35

## CARGAS DE TRABAJO SEGÚN ÁNGULOS Y NÚMERO DE PUNTOS DE FIJACIÓN

Nº de cáncamos		1	2		3-4	
Carga máxima de utilización (Kg.)		C.M.U.	C.M.U.		C.M.U.	
		t	t	t	t	t
Modelo	Rosca	0°	0 - 45°	45° - 60°	0 - 45°	45° - 60°
PHCM100	M6	0,40	0,14	0,10	0,21	0,15
PHCM200	M8	1,00	0,35	0,25	0,52	0,37
PHCM300	M10	1,00	0,35	0,25	0,52	0,37
PHCM400	M12	2,00	0,70	0,50	1,05	0,75
PHCM500	M16	4,00	1,40	1,00	2,10	1,50
PHCM600	M20	6,00	2,10	1,50	3,15	2,25
PHCM700	M24	8,00	2,80	2,00	4,20	3,00
PHCM800	M30	12,00	4,20	3,00	6,30	4,50
PHCM900	M36	16,00	5,60	4,00	8,40	6,00
PHCM1000	M42	24,00	8,40	6,00	12,60	9,00
PHCM1100	M48	32,00	11,20	8,00	16,80	12,00

## ACCESORIOS RECOMENDADOS



**ESLINGA "DOL"**  
Pág. 60



**ESLINGAS PLANAS**  
Pág. 69



**ESLINGAS REDONDAS**  
Pág. 70

# MODELO PHCH CÁNCAMOS HEMBRA

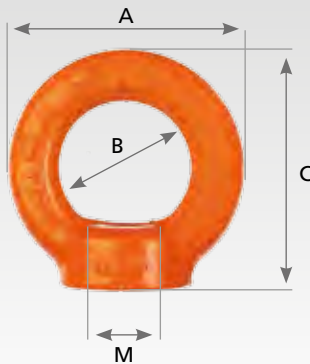

- Ligero y fiable.
- Coeficiente de seguridad 4:1.
- Rosca métrica.
- Ha de ir atornillado en una superficie plana.



Nota: Fabricado en acero Grado 80.

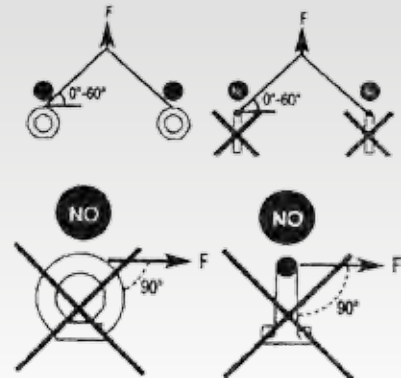

Modelo	DIN 13 PASO	A	B	C	Peso
M 6	1,00	28	20	36	0,07
M 8	1,25	36	20	36	0,07
M 10	1,50	45	25	45	0,11
M 12	1,75	54	30	53	0,18
M 16	2,00	63	35	62	0,26
M 20	2,50	72	40	71	0,40
M 24	3,00	90	50	90	0,75
M 30	3,50	108	60	109	1,40
M 36	4,00	126	70	128	2,20
M 42	4,50	144	80	147	3,10
M 48	5,00	166	90	168	5,00

## CARGAS DE TRABAJO SEGÚN ÁNGULOS Y NÚMERO DE PUNTOS DE FIJACIÓN

Nº de cáncamos		1	2		3-4	
Carga máxima de utilización (Kg.)		C.M.U.	C.M.U.		C.M.U.	
		t	t	t	t	t
Modelo	Rosca	0°	0 - 45°	45° - 60°	0 - 45°	45° - 60°
PHCH100	M6	0,40	0,14	0,10	0,21	0,15
PHCH200	M8	1,00	0,35	0,25	0,52	0,37
PHCH300	M10	1,00	0,35	0,25	0,52	0,37
PHCH400	M12	2,00	0,70	0,50	1,05	0,75
PHCH500	M16	4,00	1,40	1,00	2,10	1,50
PHCH600	M20	6,00	2,10	1,50	3,15	2,25
PHCH700	M24	8,00	2,80	2,00	4,20	3,00
PHCH800	M30	12,00	4,20	3,00	6,30	4,50
PHCH900	M36	16,00	5,60	4,00	8,40	6,00
PHCH1000	M42	24,00	8,40	6,00	12,60	9,00
PHCH1100	M48	32,00	11,20	8,00	16,80	12,00

## ACCESORIOS RECOMENDADOS



ESLINGA "DOL"  
Pág. 60



ESLINGAS PLANAS  
Pág. 69

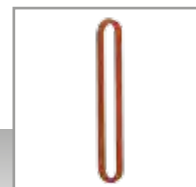

ESLINGAS REDONDAS  
Pág. 70

# BALANCINES

## CONFIGURACIÓN

### BALANCÍN FIJO JBF



Seleccione

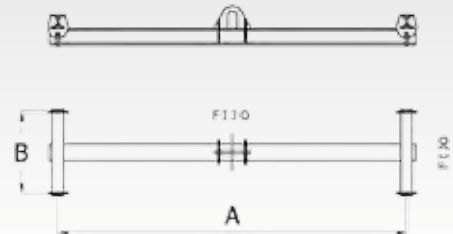

Seleccione

### BALANCÍN REGULABLE JBA

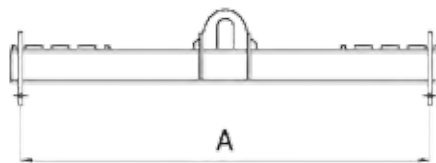

Seleccione

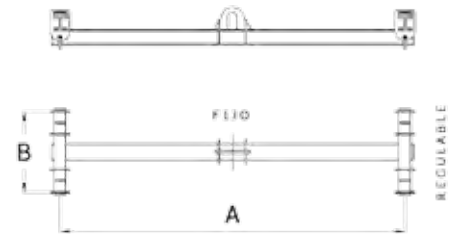

Seleccione

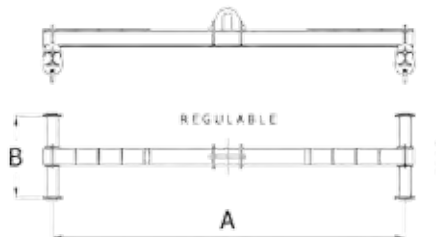

Seleccione

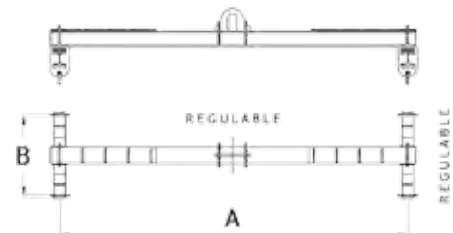

Seleccione

### MODELO FIJO

### MODELO REGULABLE

A

B

A

B

Max.

Max.

Min.

Min.

CARGA MÁXIMA A ELEVAR

FRECUENCIA DE USO

**Frecuente**   
Uso alto

**Habitual**   
Uso medio

**Esporádico**   
Uso bajo

ELIJA EL MODELO >



# BALANCINES TIPO BOX

> ELIJA EL MODELO

## CONFIGURACIÓN

### BALANCÍN TIPO BOX FIJO

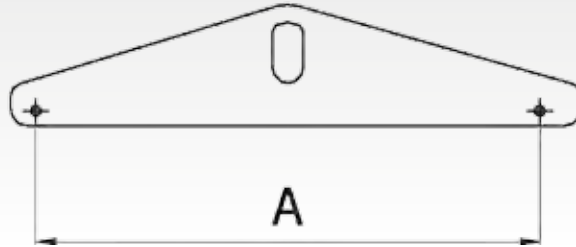

Seleccione

### BALANCÍN TIPO BOX REGULABLE

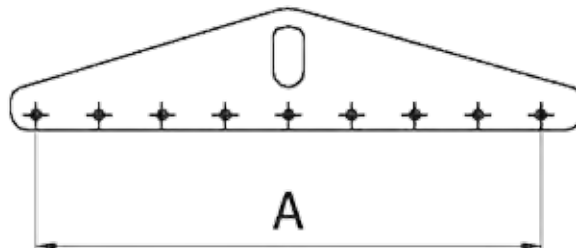

Seleccione

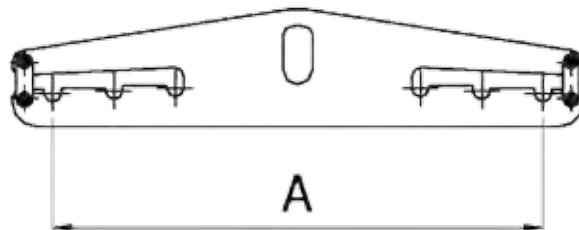

Seleccione

MODELO FIJO

MODELO REGULABLE

A

A

Max.

Min.

CARGA MÁXIMA A ELEVAR

FRECUENCIA DE USO

**Frecuente**   
Uso alto

**Habitual**   
Uso medio

**Esporádico**   
Uso bajo

# GANCHOS C

ELIJA EL MODELO >

## CONFIGURACIÓN

### SERIE LIGERA

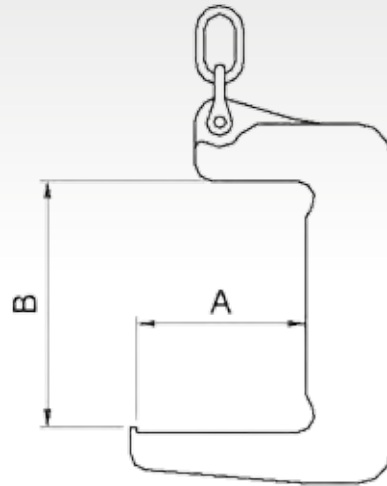

Seleccione

### SERIE PESADA

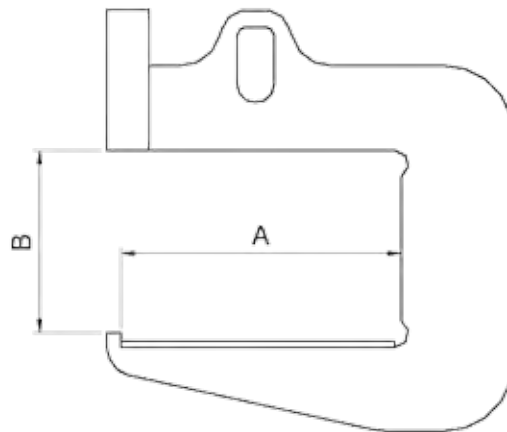

Seleccione

A

A

CARGA MÁXIMA A ELEVAR

FRECUENCIA DE USO

**Frecuente**   
Uso alto

**Habitual**   
Uso medio

**Esporádico**   
Uso bajo

# SOPORTE BALANCINES

## CONFIGURACIÓN

### SOPORTES DE ELEVACIÓN

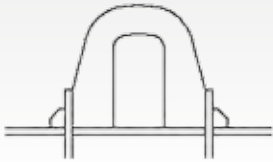

Seleccione

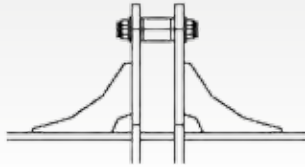

Seleccione

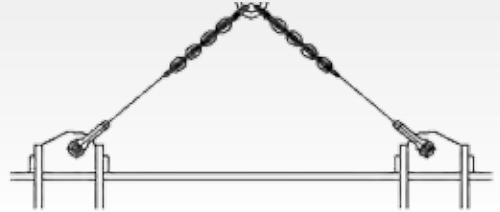

Seleccione

### SOPORTES DE SUSPENSIÓN

#### FIJOS



Seleccione



Seleccione

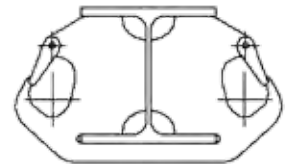

Seleccione

#### REGULABLES

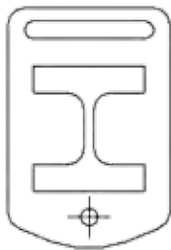

Seleccione



Seleccione

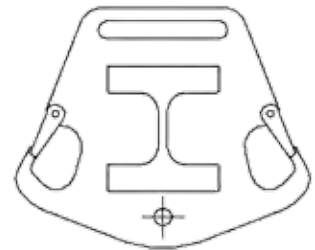

Seleccione

FABRICAMOS SEGÚN SUS NECESIDADES

ELIJA EL MODELO >

# PLUMA MURAL

## CONFIGURACIÓN

ELIJA EL MODELO >

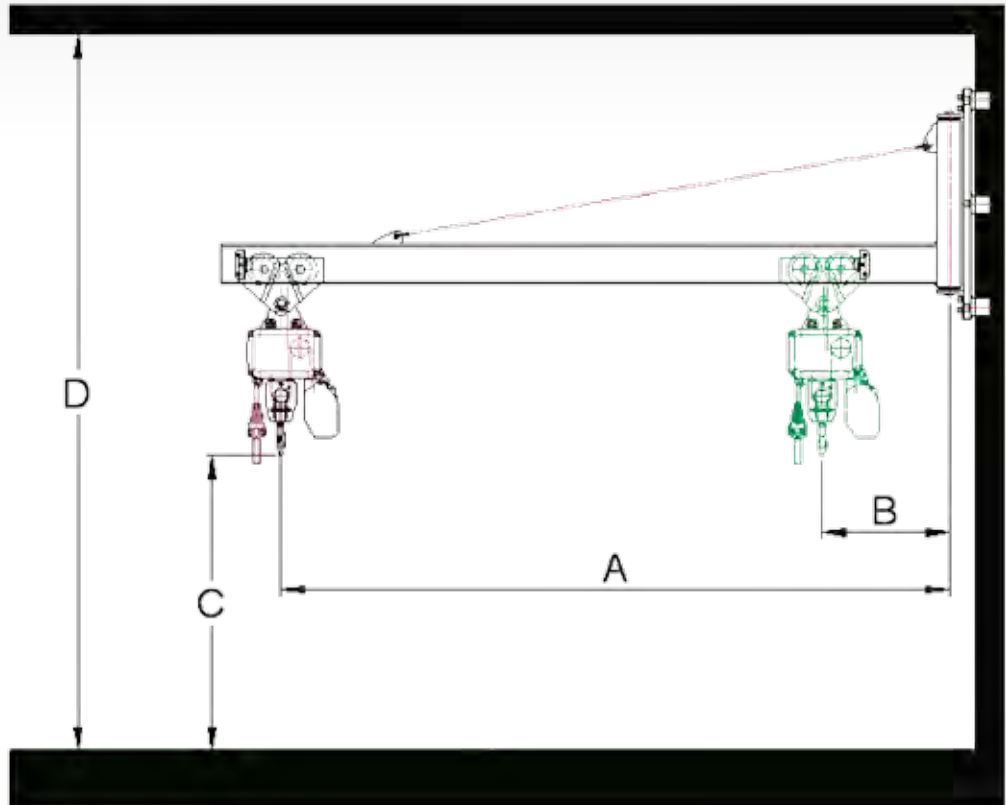

A	B	C	D	Ángulo de giro	Freno de inercia
					Si <input type="checkbox"/>
					Si <input type="checkbox"/>

CARGA MÁXIMA A ELEVAR

FRECUENCIA DE USO

Frecuente   
Uso alto

Habitual   
Uso medio

Esporádico   
Uso bajo



# **POLIPASTOS ELÉCTRICOS**



<u>MODELO EC4 DE CADENA TRIFÁSICO</u>	<u>84</u>
<u>MODELO ECT4 DE CADENA TRIFÁSICO</u>	<u>85</u>
<u>MODELOS ECG4 - ECTG4, ECP4 - ECTP4 DE CADENA CON CARRO A CADENA O EMPUJE TRIFÁSICO</u>	<u>86</u>
<u>MODELOS ECE4 - ECTE4 DE CADENA CON CARRO ELÉCTRICO TRIFÁSICO</u>	<u>87</u>
<u>MODELO ECC4 DE CADENA MONOFÁSICO</u>	<u>88</u>
<u>MODELOS ECCG4 - ECCP4 CON CARRO A CADENA O EMPUJE MONOFÁSICO</u>	<u>89</u>
<u>MODELO ECH4 DE CADENA TRIFÁSICO</u>	<u>90</u>
<u>MODELOS ECGH4 - ECPH4 DE CADENA CON CARRO A CADENA O EMPUJE TRIFÁSICO</u>	<u>91</u>
<u>MODELO ECEH4 CADENA CON CARRO ELÉCTRICO TRIFÁSICO</u>	<u>92</u>
<u>MODELO ECCH4 DE CADENA MONOFÁSICO</u>	<u>93</u>
<u>MODELOS ECCPH4 - ECCGH4 DE CADENA CON CARRO A CADENA O EMPUJE MONOFÁSICO</u>	<u>94</u>
<u>MODELO ECCEH4 DE CADENA CON CARRO ELÉCTRICO MONOFÁSICO</u>	<u>95</u>
<u>MODELO COMPACT DE CADENA MONOFÁSICO</u>	<u>96</u>
<u>MODELO ME MINI ELÉCTRICO DE CABLE MONOFÁSICO</u>	<u>97</u>



# MODELO EC4 DE CADENA TRIFÁSICO

UNA VELOCIDAD



EC4 500 Kg.



Nota:

- a) Asegúrese que la potencia, voltaje y frecuencia son las adecuadas.
- b) El diseño, los materiales y las especificaciones están sujetos a cambios sin notificación previa por motivos de mejoras.
- c) Los polipastos eléctricos JAGUAR no están diseñados para la elevación de personas y no deben ser utilizados con este fin.

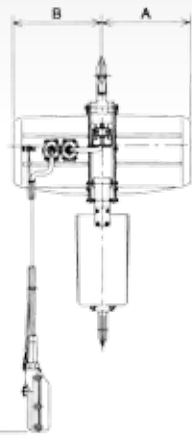
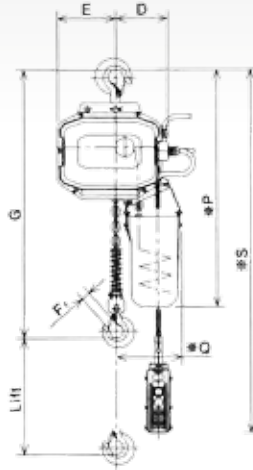

EC4 250 KG. - 500 KG. - 1.000 KG. - 3.000 KG.  
(sólo esquemático)

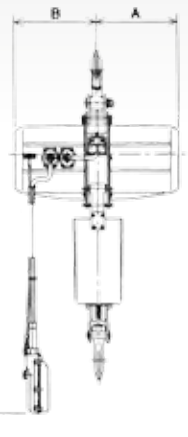
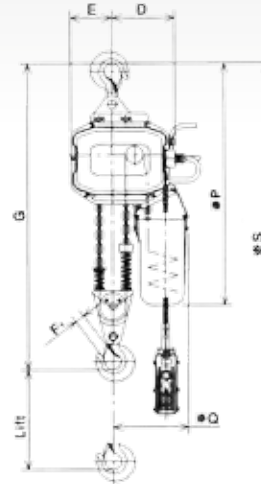

EC4 2.000 KG. - 5.000 KG.  
(sólo esquemático)

## ESPECIFICACIONES ESTÁNDAR: MOD. EC4, polipasto eléctrico una velocidad, trifásico, monotensión.

Capacidad (Kg.)	Elevación (m)	Vel. elevación (m/minuto)		Pot. motor elev. (kw)		Servicio (min.)	Cadena		Altura (máx.) G (mm)	Carga de prueba (kgs.)	Peso Neto aprox. (kgs.)	Principales dimensiones (mm)						
		50 Hz	60 Hz	50 Hz	60 Hz		Dia. (mm)	Nº de Ramales				A	B	D	E	F	P	Q
250	3	8,7	10,3	0,4	0,5	30	6,3	1	485	315	35	245	245	137	149	20	660	195
500	3	8,6	10,1	0,9	1,1		6,3	1	520	625	37	245	245	137	149	20	660	195
1.000	3	5,6	6,6	1,1	1,3		7,1	1	570	1.250	49	255	255	150	180	25	710	200
2.000	3	2,8	3,3	1,1	1,3		7,1	2	755	2.500	60	255	255	191	135	30	770	240
3.000	4	4,4	5,2	2,5	3,0		11,2	1	765	3.750	106	335	335	195	135	36	950	235
5.000	4	2,6	3,1	2,5	3,0		11,2	2	925	6.250	132	335	335	247	135	43	960	290

## ACCESORIOS RECOMENDADOS



GARRAS ARTICULADAS  
MODELO BT  
Pág. 22



ESLINGA "DOL"  
Pág. 60



ELEVADOR MAGNÉTICO  
MODELO EM  
Pág. 38



GANCHO PESADOR  
MODELO GPJ  
Pág. 52

# MODELO ECT4 DE CADENA TRIFÁSICO



Los polipastos eléctricos de dos velocidades se fabrican en capacidades que van de 250 a 2.000 kg. La relación de 4 a 1 de velocidad del modelo ECT4 es la ideal para una gran variedad de aplicaciones, en velocidad lenta trabaja con precisión, moviendo la carga a la posición deseada, y con la velocidad rápida la carga puede ser manejada eficaz y rápidamente. Para la velocidad lenta presionar el botón la mitad y la velocidad rápida se obtiene presionando el botón completamente.

DOS VELOCIDADES



ECT4 500 kg.

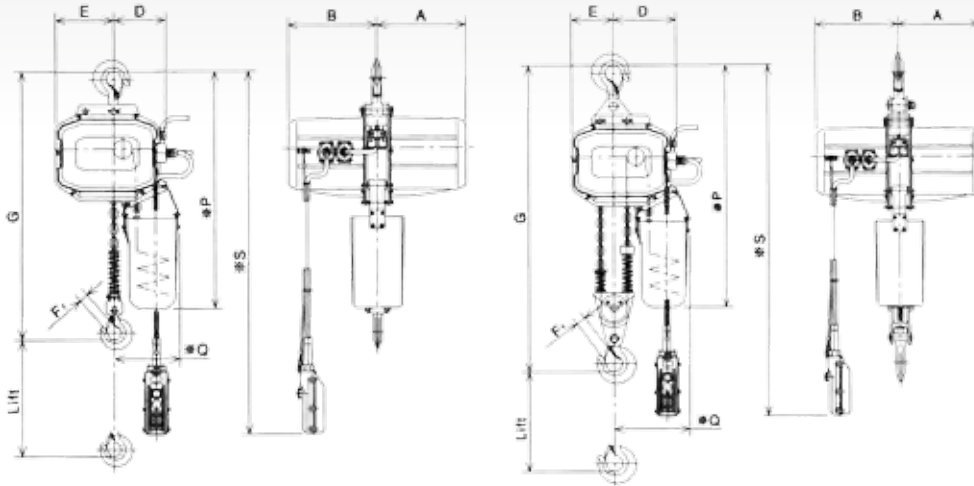

ECT4 250 KG. - 1.000 KG.  
(sólo esquemático)

ECT4 2.000 KG.  
(sólo esquemático)

## ESPECIFICACIONES ESTÁNDAR: MOD. ECT4, polipasto eléctrico dos velocidades, trifásico, monotensión.

Capacidad (Kg.)	Elevación (m)	Vel. elevación (m/minuto)				Pot. motor elev. (kw)				Servicio (min.)		Cadena		Altura (máx.) G (mm)	Carga de prueba (kgs.)	Peso Neto aprox. (kgs.)	Principales dimensiones (mm)							
		Rápido		lento		Rápido		lento		Rápido	lento	Dia. (mm)	Nº de ramales				A	B	D	E	F	P	Q	
		50 Hz	60 Hz	50 Hz	60 Hz	50 Hz	60 Hz	50 Hz	60 Hz															
250	3	8,7	10,3	2,2	2,6	0,4	0,5	0,10	0,13	30	10	6.3	1	485	315	35	245	245	137	149	20	660	195	
500		8,6	10,1	2,2	2,6	0,9	1,1	0,23	0,28			6.3	1	520	625	37	245	245	137	149	20	660	195	
1.000		5,6	6,7	1,4	1,7	1,1	1,3	0,27	0,33			7.1	1	570	1.250	49	255	255	150	180	25	710	200	
2.000		2,8	3,3	0,7	0,8	1,1	1,3	0,27	0,33			7.1	2	755	2.500	60	255	255	191	135	30	770	240	

Nota:

a) Asegúrese que la potencia, voltaje y frecuencia son las adecuadas.

b) El diseño, los materiales y las especificaciones están sujetos a cambios sin notificación previa por motivos de mejoras.

c) Los polipastos eléctricos JAGUAR no están diseñados para la elevación de personas y no deben ser utilizados con este fin.

## ACCESORIOS RECOMENDADOS



GARRAS ARTICULADAS  
MODELO BT  
Pág. 22



ESLINGA "DOL"  
Pág. 60



ELEVADOR MAGNÉTICO  
MODELO EM  
Pág. 38



GANCHO PESADOR  
MODELO GPJ  
Pág. 52

# MODELOS ECG4 - ECTG4 DE CADENA CON CARRO ECP4 - ECTP4 A CADENA O EMPUJE TRIFÁSICO

## UNA O DOS VELOCIDADES



ECG4-ECTG4  
1 Ton.

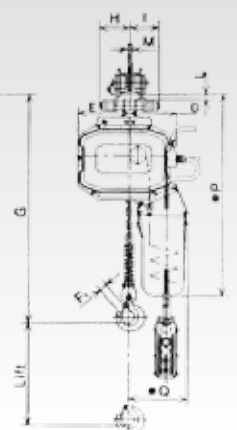
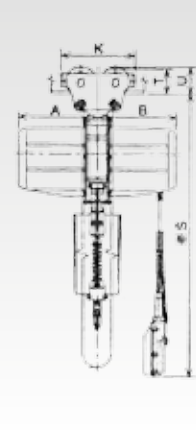
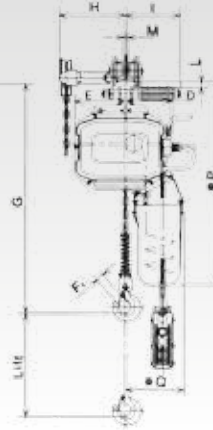
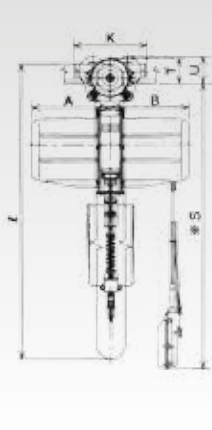

**ECG4 - ECTG4**  
250 KG. - 5.000 KG.  
(sólo esquemático)

Polipastos eléctricos de cadena con carro a cadena de una o dos velocidades.

**ECP4 - ECTP4**  
250 KG. - 5.000 KG.  
(sólo esquemático)

Polipastos eléctricos de cadena con carro a empuje de una o dos velocidades.

ESPECIFICACIONES UNA VELOCIDAD DE ELEVACIÓN ECG4 - ECP4									
Capacidad (Kg.)	Elevación (m)	Vel. elevación (m/minuto)		Pot. motor elev. (kw)		Servicio (min.)	Cadena		
		50 Hz	60 Hz	50 Hz	60 Hz		Dia. (mm)	Nº de Ramales	
250	3	8,7	10,3	0,4	0,5	30	6,3	1	
500	3	8,6	10,1	0,9	1,1		6,3	1	
1.000	3	5,6	6,6	1,1	1,3		7,1	1	
2.000	3	2,8	3,3	1,1	1,3		7,1	2	
3.000	4	4,4	5,2	2,5	3,0		11,2	1	
5.000	4	2,6	3,1	2,5	3,0	11,2	2		

ESPECIFICACIONES DOS VELOCIDADES DE ELEVACIÓN ECTG4 - ECTP4													
Capacidad (Kg.)	Elevación (m)	Vel. elevación (m/minuto)				Pot. motor elev. (kw)				Servicio (min.)		Cadena	
		Rápido		lento		Rápido		lento		Rápido	lento	Dia. (mm)	Nº de ramales
		50 Hz	60 Hz	50 Hz	60 Hz	50 Hz	60 Hz	50 Hz	60 Hz				
250	3	8,7	10,3	2,2	2,6	0,4	0,5	0,10	0,13	30	10	6,3	1
500		8,6	10,1	2,2	2,6	0,9	1,1	0,23	0,28			6,3	1
1.000		5,6	6,7	1,4	1,7	1,1	1,3	0,27	0,33			7,1	1
2.000		2,8	3,3	0,7	0,8	1,1	1,3	0,27	0,33			7,1	2

## ESPECIFICACIONES ESTÁNDAR: MOD. ECG4 - ECTG4, polipastos eléctricos con carro a cadena. ECP4 - ECTP4, polipastos eléctricos con carro a empuje, una o dos velocidades, trifásico, monotensión.

Capacidad (Kg.)	Elevación (m)	ECG4 - ECTG4 / ECP4 - ECTP4														ECG4 - ECTG4			ECP4 - ECTP4	
		Anchura viga b (mm)	Mínimo radio (m)	Altura Máx. G (mm)	Principales dimensiones (mm)										H (mm)	Long. cad. (m)	Peso Neto aprox. *(kg)	H (mm)	Peso Neto aprox. *(kg)	
					A	B	D	E	F <sub>1</sub>	I	K	L	M	*P						*Q
250	3	50-140	0,8	585	245	245	137	149	20	105	206	24-t2	b-42	770	195	b/2 +275	3	47	b/2 +105	42
500	3	50-140	1,0	620	245	245	137	149	20	105	206	24-t2	b-42	770	195	b/2 +275	3	49	b/2 +105	44
1.000	3	58-140	1,5	680	255	255	150	180	25	115	235	24-t2	b-42	800	200	b/2 +280	3	65	b/2 +115	59
2.000	3	74-165	2,0	790	255	255	191	127	30	128	270	28-t2	b-63	850	240	b/2 +285	3	79	b/2 +128	74
3.000	4	74-203	2,5	910	335	335	195	127	36	133	320	27-t2	b-63	1.000	235	b/2 +150	4	131	b/2 +133	127
5.000	4	95-185	2,5	1.120	335	335	247	93	43	166	385	35-t2	b-76	1.150	290	b/2 +339	4	185	b/2 +166	175

## ACCESORIOS RECOMENDADOS



**GARRAS ARTICULADAS**  
MODELO BT  
Pág. 22



**ESLINGA "DOL"**  
Pág. 60



**ELEVADOR MAGNÉTICO**  
MODELO EM  
Pág. 38



**GANCHO PESADOR**  
MODELO GPJ  
Pág. 52

# MODELOS ECE4 - ECTE4 DE CADENA CON CARRO ELÉCTRICO TRIFÁSICO

UNA O DOS VELOCIDADES

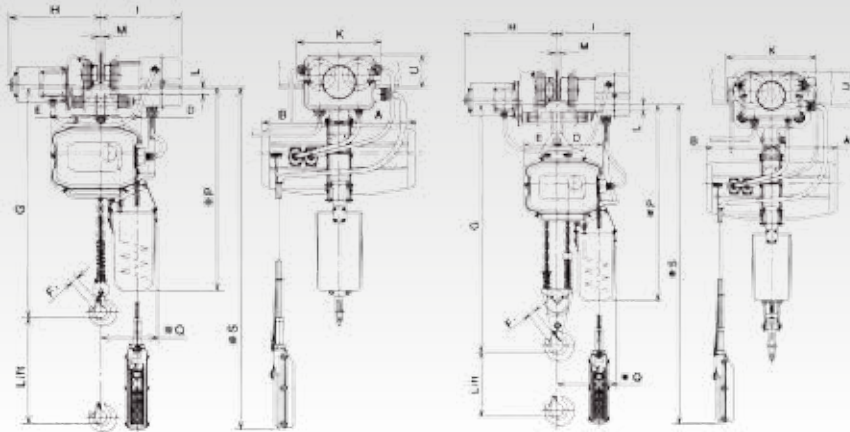

ECE4-ECTE4  
500 kg.

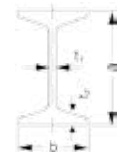

**ECE4 - ECTE4**  
250 KG. - 500 KG.  
1.000 KG. - 3.000 KG.  
(sólo esquemático)

Polipasto eléctrico de cadena con carro eléctrico de una o dos velocidades.

**ECE4 - ECTE4**  
2.000 KG. - 5.000 KG.  
(sólo esquemático)

Polipasto eléctrico de cadena con carro eléctrico de una o dos velocidades.

ESPECIFICACIONES UNA VELOCIDAD DE ELEVACIÓN									
Capacidad (Kg.)	Elevación (m)	Vel. elevación (m/minuto)		Pot. motor elev. (kw)		Servicio (min.)	Cadena		
		50 Hz	60 Hz	50 Hz	60 Hz		Dia. (mm)	Nº de Ramales	
250	3	8,7	10,3	0,4	0,5	30	6,3	1	
500	3	8,6	10,1	0,9	1,1		6,3	1	
1.000	3	5,6	6,6	1,1	1,3		7,1	1	
2.000	3	2,8	3,3	1,1	1,3		7,1	2	
3.000	4	4,4	5,2	2,5	3,0		11,2	1	
5.000	4	2,6	3,1	2,5	3,0	11,2	2		

ESPECIFICACIONES DOS VELOCIDADES DE ELEVACIÓN													
Capacidad (Kg.)	Elevación (m)	Vel. elevación (m/minuto)				Pot. motor elev. (kw)				Servicio (min.)		Cadena	
		Rápido		lento		Rápido		lento		Rápido	lento	Dia. (mm)	Nº de ramales
		50 Hz	60 Hz	50 Hz	60 Hz	50 Hz	60 Hz	50 Hz	60 Hz				
250	3	8,7	10,3	2,2	2,6	0,4	0,5	0,10	0,13	30	10	6,3	1
500		8,6	10,1	2,2	2,6	0,9	1,1	0,23	0,28			6,3	1
1.000		5,6	6,7	1,4	1,7	1,1	1,3	0,27	0,33			7,1	1
2.000		2,8	3,3	0,7	0,8	1,1	1,3	0,27	0,33			7,1	2

## ESPECIFICACIONES ESTÁNDAR: MOD. ECE4 - ECTE4, polipasto con carro eléctrico una o dos velocidades, trifásico, monotensión.

Capacidad (Kg.)	Vel. del carro (m/minuto)		Potencia motor carro (kw)	Servicio (min.)	Anchura de viga b (mm)	Mínimo radio de curva (m)	Altura G (Max.) (mm) prueba (kgs.)	Peso Neto aprox. (kgs.)	Principales dimensiones (mm)											
	50 Hz	60 Hz							A	B	D	E	F <sub>1</sub>	H	I	K	L	M	*P	*Q
250	20 (10)	24 (12)	0.2	30	58-125	1.0	495	62	245	245	137	149	20	b/2 +280	b/2 +240	240	32-t	b-49	670	195
500			0.2						245	245	137	149	20	b/2 +280	b/2 +240	240	32-t	b-49	670	195
1.000			0.2						255	255	150	168	25	b/2 +208	b/2 +240	240	32-t	b-49	705	200
2.000			0.4						255	255	191	140	30	b/2 +325	b/2 +250	360	33-t	b-70	790	220
3.000			0.4						350	335	195	150	36	b/2 +330	b/2 +240	390	37-t	b-76	920	235
5.000			0.75						350	300	247	93	43	b/2 +330	b/2 +245	434	38-t	b-80	1.010	290

## ACCESORIOS RECOMENDADOS



**GARRAS ARTICULADAS**  
MODELO BT  
Pág. 22



**ESLINGA "DOL"**  
Pág. 60



**ELEVADOR MAGNÉTICO**  
MODELO EM  
Pág. 38



**GANCHO PESADOR**  
MODELO GPJ  
Pág. 52

# MODELO ECC4 DE CADENA MONOFÁSICO

UNA VELOCIDAD



Nota:

- a) Asegúrese que la potencia, voltaje y frecuencia son las adecuadas.
- b) El diseño, los materiales y las especificaciones están sujetos a cambios sin notificación previa por motivos de mejoras.
- c) Los polipastos eléctricos JAGUAR no están diseñados para la elevación de personas y no deben ser utilizados con este fin.

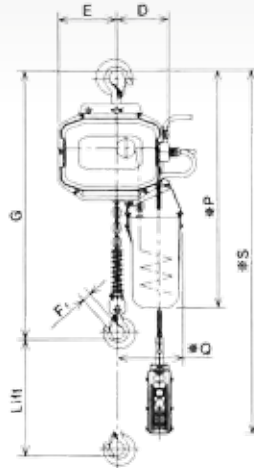

ECC4 300 KG. - 500 KG.  
(sólo esquemático)

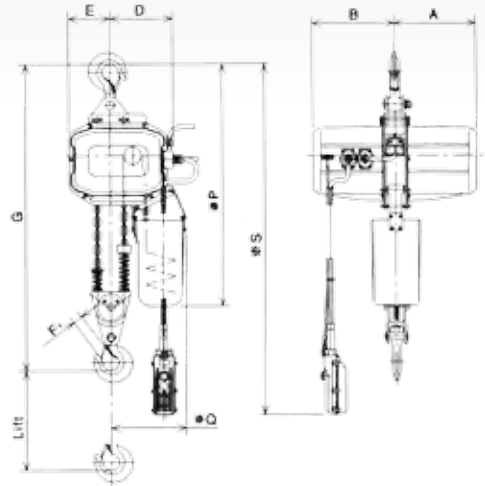
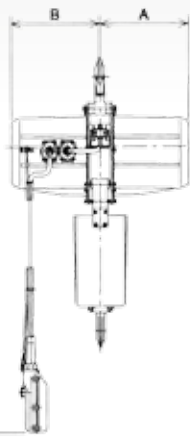

ECC4 1.000 KG.  
(sólo esquemático)

## ESPECIFICACIONES ESTÁNDAR: Mod. ECC4, polipasto eléctrico una velocidad, monofásico, monotensión.

Capacidad (Kg.)	Elevación (m)	Vel. elevación (m/minuto)		Pot. motor elev. (kw)		Servicio (min.)	Cadena		Altura (máx.) G (mm)	Carga de prueba (kgs.)	Peso Neto aprox. (kgs.)	Principales dimensiones (mm)						
		50 Hz	60 Hz	50 Hz	60 Hz		Dia. (mm)	Nº de Ramales				A	B	D	E	F	P	Q
300		5,4	6,4					1	485	375	36		137	149	20	660	195	
500	3	3,2	3,8	0,4		15	6,3	1	520	625	36	245	137	149	20	660	195	
1.000		1,6	1,9					2	660	1.250	42		167	119	25	735	225	

## ACCESORIOS RECOMENDADOS



GARRAS ARTICULADAS  
MODELO BT  
Pág. 22



ESLINGA "DOL"  
Pág. 60



ELEVADOR MAGNÉTICO  
MODELO EM  
Pág. 38



GANCHO PESADOR  
MODELO GPJ  
Pág. 52



# MODELOS ECCG4 - ECCP4 CON CARRO A CADENA O EMPUJE MONOFÁSICO



**Nota:**

- a) Asegúrese que la potencia, voltaje y frecuencia son las adecuadas.
- b) El diseño, los materiales y las especificaciones están sujetos a cambios sin notificación previa por motivos de mejoras.
- c) Los polipastos eléctricos JAGUAR no están diseñados para la elevación de personas y no deben ser utilizados con este fin.

UNA VELOCIDAD



ECCG4  
500 kg.

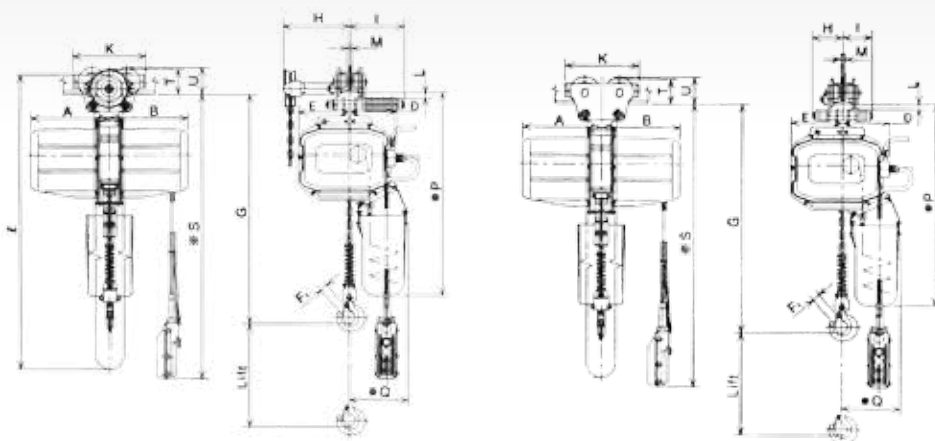

**ECCG4**  
300 KG. - 1.000 KG.  
(sólo esquemático)

Polipastos eléctricos de cadena con carro a cadena monofásicos.

**ECCP4**  
300 KG. - 1.000 KG.  
(sólo esquemático)

Polipastos eléctricos de cadena con carro a empuje monofásicos.

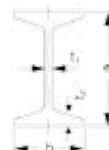

## ESPECIFICACIONES ESTÁNDAR

Capacidad (Kg.)	Elevación (m)	Vel. elevación (m/minuto)		Pot. motor elev. (kw)		Servicio (min.)	Cadena	
		50 Hz	60 Hz	50 Hz	60 Hz		Dia. (mm)	Nº de Ramales
300	3	5,4	6,4	0,4	15	6,3	1	
500		3,2	3,8				1	
1.000		1,6	1,9				2	

## ESPECIFICACIONES ESTÁNDAR: MOD. ECCG4, polipastos eléctricos con carro a cadena.

ECCP4, polipastos eléctricos con carro a empuje, monotensión, monofásicos.

Capacidad (Kg.)	ECCG4 - ECCP4													ECCG4		ECCP4					
	Anchura viga b (mm)	Mínimo radio (m)	Altura Máx. G (mm)	Principales dimensiones (mm)										H (mm)	Long. cad. (m)	Peso Neto aprox. *(kgs)	H (mm)	Peso Neto aprox. *(kgs)			
				A	B	D	E	F <sub>1</sub>	I	K	L	M	*P						*Q		
300	50-140	1,0	475	245	245	137	149	20							650	195	b/2 +275	3	44	115	39
500	50-140	1,0	510	245	245	137	149	20	105	206	24-t2	b-42		650	195	b/2 +275		49	115	44	
1.000	58-140	1,5	550	255	255	150	168	25						685	200	b/2 +280		65	130	58	

## ACCESORIOS RECOMENDADOS



**GARRAS ARTICULADAS**  
MODELO BT  
Pág. 22



**ESLINGA "DOL"**  
Pág. 60



**ELEVADOR MAGNÉTICO**  
MODELO EM  
Pág. 38



**GANCHO PESADOR**  
MODELO GPJ  
Pág. 52



# MODELO ECH4 DE CADENA TRIFÁSICO

UNA VELOCIDAD



Nota:

- a) Asegúrese que la potencia, voltaje y frecuencia son las adecuadas.
- b) El diseño, los materiales y las especificaciones están sujetos a cambios sin notificación previa por motivos de mejoras.
- c) Los polipastos eléctricos JAGUAR no están diseñados para la elevación de personas y no deben ser utilizados con este fin.



ECH4  
1.000 kg.

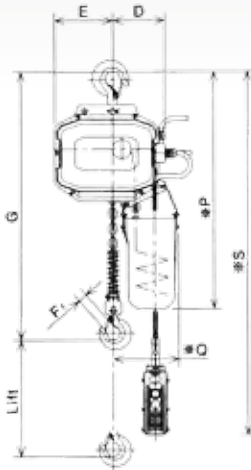

ECH4 500 KG. - 1.000 KG.  
(sólo esquemático)

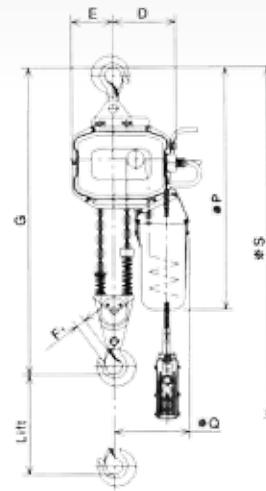
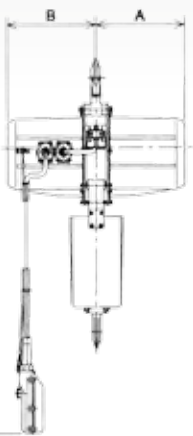

ECH4 2.000 KG.  
(sólo esquemático)

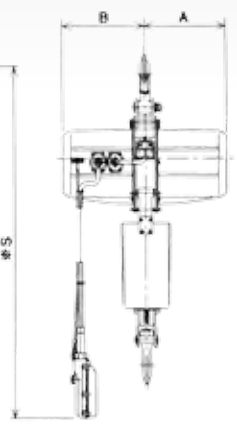

## ESPECIFICACIONES ESTÁNDAR: MOD. ECH4, polipasto eléctrico una velocidad, trifásico, monotensión.

Capacidad (Kg.)	Elevación (m)	Vel. elevación (m/minuto)	Pot. motor elev. (kw)	Servicio (min.)	Cadena		Altura (máx.) G (mm)	Carga de prueba (kgs.)	Carga de prueba (kgs.)	Principales dimensiones (mm)						
		50 Hz	50 Hz		Dia. (mm)	Nº de Ramales				A	B	D	E	F	P	Q
500		6,3	0,8				600	60	625			168	160	25	670	195
1.000	3	6,3	1,6	30	7,1	1	600	63	1.250	249		168	160	30	670	195
2.000		3.2	1.6			2	760	70	2.500			180	134	33	750	235

### ACCESORIOS RECOMENDADOS



GARRAS ARTICULADAS  
MODELO BT  
Pág. 22



ESLINGA "DOL"  
Pág. 60



ELEVADOR MAGNÉTICO  
MODELO EM  
Pág. 38



GANCHO PESADOR  
MODELO GPJ  
Pág. 52

# MODELOS ECGH4 - ECPH4 DE CADENA CON CARRO A CADENA O EMPUJE TRIFÁSICO

Nota:

- a) Asegúrese que la potencia, tensión y frecuencia de la red son las requeridas.
- b) Las dimensiones marcadas \* en la tabla de arriba varían de acuerdo a diferentes elevaciones.
- c) El diseño, los materiales y las especificaciones están sujetos a cambios sin notificación previa por motivos de mejoras.
- d) Los polipastos eléctricos JAGUAR no están diseñados para la elevación de personas y no deben ser utilizados con este fin.



UNA VELOCIDAD



ECPH4  
1.000 kg.

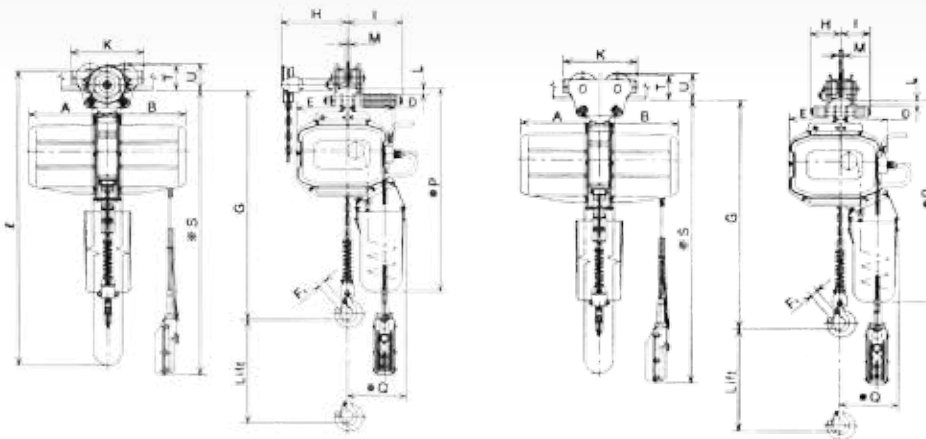
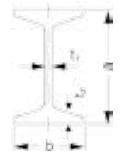

ECGH4  
500 KG. - 2.000 KG.  
(sólo esquemático)

Polipastos eléctricos de cadena con carro a cadena de una velocidad.

ECPH4  
500 KG. - 2.000 KG.  
(sólo esquemático)

Polipastos eléctricos de cadena con carro a empuje de una velocidad.

## ESPECIFICACIONES ESTÁNDAR

Capacidad (Kg.)	Elevación (m)	Vel. elevación (m/minuto)		Servicio (min.)
		50 Hz	50 Hz	
500	3	6,3	0,8	30
1.000		6,3	1,6	
2.000		3,2	1,6	

## ESPECIFICACIONES ESTÁNDAR: MOD. ECGH4, polipastos eléctricos con carro a cadena. ECPH4, polipastos eléctricos con carro a empuje, una velocidad, trifásico, monotensión.

Capacidad (Kg.)	ECGH4 - ECPH4													ECGH4		ECPH4				
	Anchura viga b (mm)	Mínimo radio (m)	Altura Máx. G (mm)	Principales dimensiones (mm)										H (mm)	Long. cad. (m)	Peso Neto aprox. *(kgs)	H (mm)	Peso Neto aprox. *(kgs)		
				A	B	D	E	F <sub>1</sub>	I	K	L	M	*P						*Q	
500	50-140	1	680			168	146	25	105	206					650	195	b/2 +275	78	b/2 +115	65
1.000	58-140	1,5	730	249		168	146	30	105	206	24-t2	b-42		650	195	b/2 +280	3	84	b/2 +130	77
2.000	74-165	2	855			180	134	33	128	270				815	235	b/2 +285		101	b/2 +145	83

## ACCESORIOS RECOMENDADOS



GARRAS ARTICULADAS  
MODELO BT  
Pág. 22



ESLINGA "DOL"  
Pág. 60



ELEVADOR MAGNÉTICO  
MODELO EM  
Pág. 38



GANCHO PESADOR  
MODELO GPJ  
Pág. 52

# MODELO ECEH4 CADENA CON CARRO ELÉCTRICO TRIFÁSICO

UNA VELOCIDAD



Nota:

- a) Asegúrese que la potencia, tensión y frecuencia de la red son las requeridas.
- b) Las dimensiones marcadas \* en la tabla de arriba varían de acuerdo a diferentes elevaciones.
- c) El diseño, los materiales y las especificaciones están sujetos a cambios sin notificación previa por motivos de mejoras.
- d) Los polipastos eléctricos JAGUAR no están diseñados para la elevación de personas y no deben ser utilizados con este fin.



ECEH4  
1.000 kg.

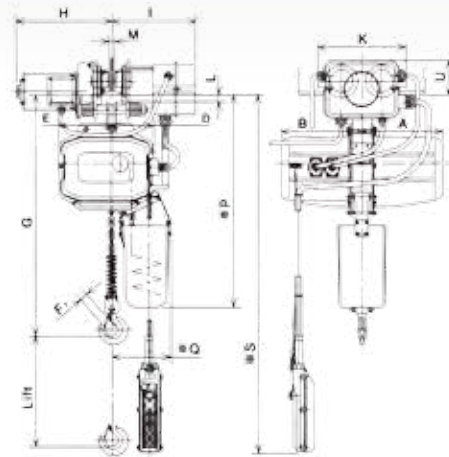
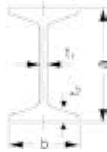

ECEH4 500 KG. - 1.000 KG.  
(sólo esquemático)

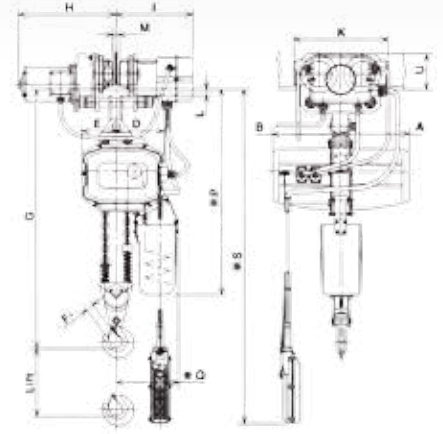

ECEH4 2.000 KG.  
(sólo esquemático)

## ESPECIFICACIONES ESTÁNDAR

Capacidad (Kg.)	Elevación (m)	Vel. elevación (m/minuto)		Servicio (min.)
		50 Hz	Pot. motor elev. (kw) 50 Hz	
500	3	6,3	0,8	30
1.000		6,3	1,6	
2.000		3,2	1,6	

## ESPECIFICACIONES ESTÁNDAR: MOD. ECEH4, polipasto con carro eléctrico una velocidad, trifásico, monotensión.

Capacidad (Kg.)	Vel. del carro (m/minuto)	Pot. motor elev. (kw)	Servicio (min.)	Anchura de viga b (mm)	Mínimo radio de curva (m)	Altura G (Max.) (mm)	Peso Neto aprox. (kgs.)	Principales dimensiones (mm)										
	50 Hz							A	B	D	E	F <sub>1</sub>	H	I	K	L	M	*P
500	20	0,3	30	75-180	1,0	630	95	249	168	146	25	170	200	270	110	b-50	730	195
1.000									168	146	30					b-50	730	195
2.000									180	134	33					b-50	775	235

## ACCESORIOS RECOMENDADOS



GARRAS ARTICULADAS  
MODELO BT  
Pág. 22



ESLINGA "DOL"  
Pág. 60



ELEVADOR MAGNÉTICO  
MODELO EM  
Pág. 38



GANCHO PESADOR  
MODELO GPJ  
Pág. 52

# MODELO ECCH4 DE CADENA MONOFÁSICO

**Nota:**

- a) Asegúrese que la potencia, voltaje y frecuencia son las adecuadas.
- b) El diseño, los materiales y las especificaciones están sujetos a cambios sin notificación previa por motivos de mejoras.
- c) Los polipastos eléctricos JAGUAR no están diseñados para la elevación de personas y no deben ser utilizados con este fin.



**UNA VELOCIDAD**

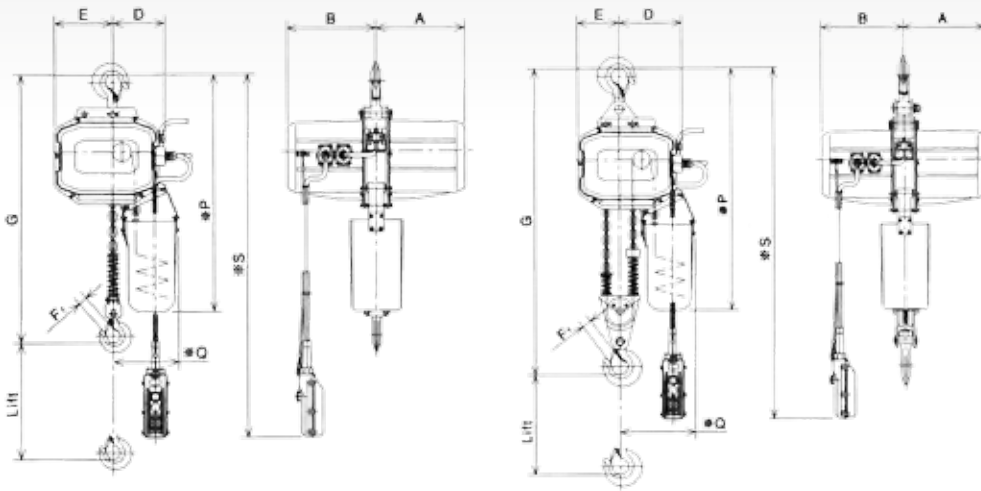

ECCH4  
1.000 kg.

ECCH4  
500 KG. - 1.000 KG.  
(sólo esquemático)

ECCH4  
2.000 KG.  
(sólo esquemático)

**ESPECIFICACIONES ESTÁNDAR: MOD. ECCH4, polipasto eléctrico una velocidad, monofásico, monotensión.**

Capacidad (Kg.)	Elevación (m)	Vel. elevación (m/minuto)		Pot. motor elev. (kw)	Servicio (min.)	Cadena		Altura (máx.) G (mm)	Peso Neto aprox. (kgs.)	Carga de prueba (kgs.)	Principales dimensiones (mm)						
		50 Hz	50 Hz			Dia. (mm)	Nº de Ramales				A	B	D	E	F	P	Q
500		5,2	0,8				1	620	60	625		168	146	25	670	195	
1.000	3	5,2	1,2	30	7,1	1	600	63	1.250	249	168	146	30	670	195		
2.000		2,6	1,2			2	760	70	2.500		180	134	33	750	235		

**ACCESORIOS RECOMENDADOS**



GARRAS ARTICULADAS  
MODELO BT  
Pág. 22



ESLINGA "DOL"  
Pág. 60



ELEVADOR MAGNÉTICO  
MODELO EM  
Pág. 38



GANCHO PESADOR  
MODELO GPJ  
Pág. 52

UNA VELOCIDAD



Nota:

- a) Asegúrese que la potencia, tensión y frecuencia de la red son las requeridas.
- b) Las dimensiones marcadas \* en la tabla de arriba varían de acuerdo a diferentes elevaciones.
- c) El diseño, los materiales y las especificaciones están sujetos a cambios sin notificación previa por motivos de mejoras.
- d) Los polipastos eléctricos JAGUAR no están diseñados para la elevación de personas y no deben ser utilizados con este fin.



ECCPH4  
1.000 kg.

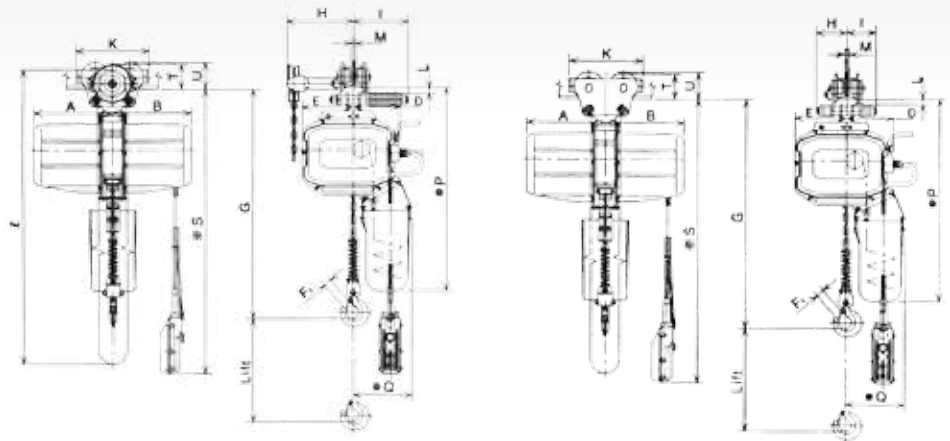
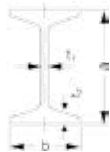

**ECCGH4**  
500 KG. - 2.000 KG.  
(sólo esquemático)

Polipastos eléctricos de cadena con carro a cadena monofásicos.

**ECCPH4**  
500 KG. - 2.000 KG.  
(sólo esquemático)

Polipastos eléctricos de cadena con carro a empuje monofásicos.

## ESPECIFICACIONES ESTÁNDAR

Capacidad (Kg.)	Elevación (m)	Vel. elevación (m/minuto)		Pot. motor elev. (kw)	Servicio (min.)	Cadena	
		50 Hz	50 Hz			Día. (mm)	Nº de Ramales
500	3	5,2	0,8	30	7,1	1	
1.000		5,2	1,2				
2.000		2,6	1,2				

## ESPECIFICACIONES ESTÁNDAR: MOD. ECCGH4, polipastos eléctricos con carro a cadena. ECCPH4, polipastos eléctricos con carro a empuje, una velocidad, monofásico, monotensión.

Capacidad (Kg.)	ECCGH4 / ECCPH4												ECCGH4		ECCPH4					
	Anchura viga b (mm)	Mínimo radio (m)	Altura Máx. G (mm)	Principales dimensiones (mm)										H (mm)	Long. cad. (m)	Peso Neto aprox. *(kgs)	H (mm)	Peso Neto aprox. *(kgs)		
				A	B	D	E	F <sub>1</sub>	I	K	L	M	*P						*Q	
500	50-140	1	680			168	146	25	105	206					650	195	b/2 +275	78	b/2 +115	71
1.000	58-140	1,5	730	249		168	146	30	105	206	24-t2	b-42		650	195	b/2 +280	3	84	b/2 +130	77
2.000	74-165	2	855			180	134	33	128	262				685	235	b/2 +285		101	b/2 +145	94

## ACCESORIOS RECOMENDADOS



**GARRAS ARTICULADAS**  
MODELO BT  
Pág. 22



**ESLINGA "DOL"**  
Pág. 60



**ELEVADOR MAGNÉTICO**  
MODELO EM  
Pág. 38



**GANCHO PESADOR**  
MODELO GPJ  
Pág. 52







# MODELO COMPACT DE CADENA MONOFÁSICO



CON VARIADOR DE VELOCIDAD



La herramienta perfecta para montadores, pequeña y ligera.

Nota: Incluye maletín de transporte.

- Dos velocidades.
- Variador de velocidad, desde botonera.
- Hasta 50 mts. de cadena.
- Cuerpo de aluminio.
- Limitador de carga.
- Protector térmico.

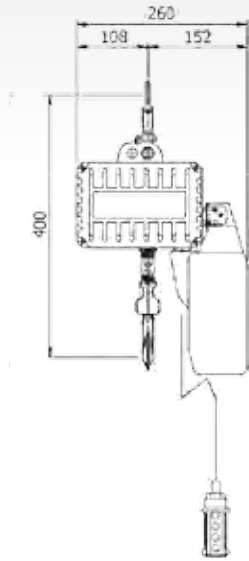

COMPACT - 024  
(sólo esquemático)

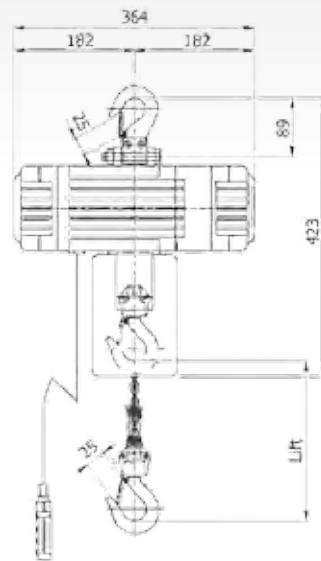

COMPACT - 048  
(sólo esquemático)

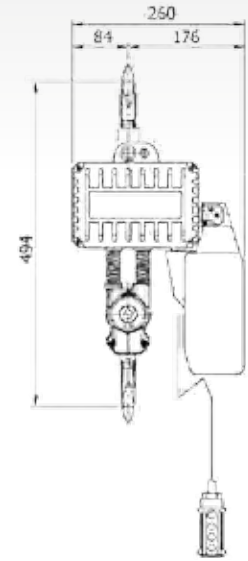

## ESPECIFICACIONES ESTÁNDAR: MOD. COMPACT

Modelo	Capacidad (Kg.)	Elevación (m)	Vel. elevación (m/minuto)	Pot. motor. (w)	Servicio (min.)	Cadena (min.)	Nº de Ramales	Peso Neto aprox. *(kgs)
COMPACT - 024	240	3	0-3,2/12,5	600	15	4X12	1	16,5
COMPACT - 048	480		0-1,6/6,3					19,4

## ACCESORIOS RECOMENDADOS



ESLINGA "DOL"  
Pág. 60



ESLINGAS PLANAS  
Pág. 69



GANCHO PESADOR  
MODELO GPJ  
Pág. 52



CARRO TIPO B  
SERIE 500  
Pág. 10

# MODELO ME MINI ELÉCTRICO DE CABLE MONOFÁSICO



Es un aparato ligero y compacto provisto de gancho de seguridad superior que facilita su rápida instalación.

Es un aparato ideal para una amplio campo de utilización como construcción, agricultura, industria etc.

- Guiado de cable.
- Gancho protector de seguridad.
- Gancho con polea para doblar carga.
- Botonera 1,5.-mts

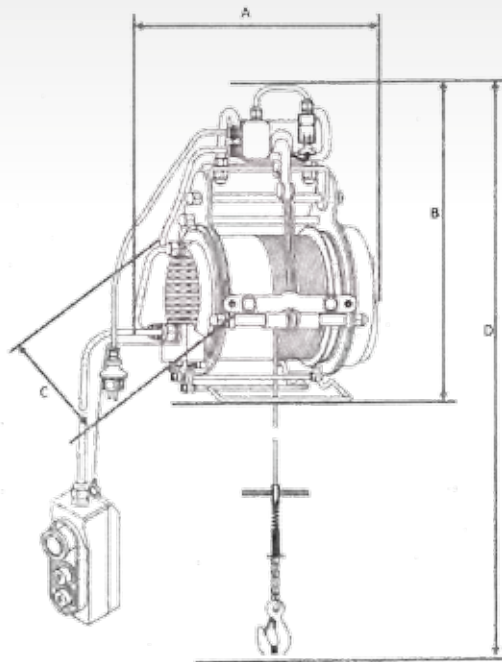

## ESPECIFICACIONES ESTÁNDAR

Modelo	Capacidad (Kg.)	Vel. elevación (m/minuto)	Pot. motor. (w)	Longitud cable (nds)
ME 250/500	250/500 (2)	8/4(2)	1.000	38/19(2)
ME 400/800	400/800 (2)	8/4(2)	1.300	32/16(2)

## ESPECIFICACIONES ESTÁNDAR: MOD. ME

	ME 250/500	ME 400/800
A	360	360
B	500	500
C	300	300
D	950	950
Peso	29	31

## ACCESORIOS RECOMENDADOS



ESLINGA "DOL"  
Pág. 60



ESLINGAS PLANAS  
Pág. 69



ESLINGAS REDONDAS  
Pág. 70

# NOTAS

A series of horizontal dotted lines for writing notes.



INDUSTRIAS JAGUAR, S.A.L

# Condiciones Generales de Venta España y Portugal

## PRECIOS

Los precios indicados en la tarifa son sin IVA.

Industrias Jaguar, se reserva el derecho a modificar los precios de la tarifa sin comunicación previa.

Los precios de la tarifa se entienden por mercancía situada en nuestro almacén de Villabona.

## PEDIDOS

Los pedidos deberán comunicarse por escrito indicando la información completa para la correcta expedición de mercancía y factura. Industrias Jaguar no se hace responsable de los errores debidos a la falta de información en el pedido y de los pedidos telefónicos.

La primera venta a un nuevo cliente deberá abonarse anticipadamente.

Importe mínimo de pedido 50.€ neto.

## PORTES

Portes pagados a partir de 600.€ neto en España excepto islas (2.000.€) y Portugal (1.000.€).

Quedan excluidos los productos de fabricación especial como , balancines, plumas,....

## DEVOLUCIONES

No se admiten devoluciones pasados 15 días.

No se admitirá devolución de cualquier material montado o fabricado a medida.

En caso de admisión de devolución, se cobrará los gastos de acondicionamiento para su venta, incluidos embalajes.

Todas las devoluciones deberán venir a Porte pagado.

## GARANTÍAS

La garantía sobre el producto es de 12.meses, durante los cuales Industrias Jaguar se compromete a solucionar cualquier defecto de fabricación.

Industrias Jaguar no responde del uso o montaje defectuoso y/o inadecuado de sus productos además de la reparación de cualquier aparato por terceros sin nuestro consentimiento.

## RESERVA DE PROPIEDAD

Industrias Jaguar mantiene la propiedad íntegra de los bienes objetos de contrato hasta el pago total de la factura correspondiente, sin que esta reserva de propiedad otorgue al cliente al derecho a cancelar el pedido.

El no cumplimiento de las condiciones de pago establecidas en la factura conlleva automáticamente el cargo de intereses de demora.

## JURISDICCIÓN COMPETENTE

Para resolver cualquier discrepancia que pudiera surgir en relación al cumplimiento o interpretación del contrato serán competentes los juzgados y tribunales de Guipúzcoa , renunciando el comprador de forma expresa a su propio fuero, en el caso de que lo tuviera.



**INDUSTRIAS JAGUAR, S.A.L.**  
APARATOS DE ELEVACIÓN Y TRANSPORTE



[www.industriasjaguar.com](http://www.industriasjaguar.com)

Carretera N 1, Km. 443 | Apartado 23  
20150 VILLABONA (Gipuzkoa) | ESPAÑA  
Tel.: +34 943 691 283 | Fax: +34 943 691 850  
[jaguar@industriasjaguar.com](mailto:jaguar@industriasjaguar.com)